

SKY

사용설명서

IM-100S

Android 6.0 Marshmallow

목차

4	안전을 위한 주의 사항	03	알아두면 좋은 기능
11	스마트폰 사용 전 알아두기	70	원 플레이어
01	사용하기 전에	71	모션인식
15	구성품	72	설정 관리
16	각 부분 명칭과 기능	74	디자인 홈
19	Nano-SIM	79	검색
21	외장 메모리 카드(별매품)	80	화면 캡처하기
23	스마트폰 충전	81	파일 주고받기
27	STONE	04	애플리케이션
02	기본 기능	82	커뮤니케이션
33	전원 켜기/끄기	전화	
35	스마트폰 조작	전화부	
39	시작 설정	메시지	
43	화면 상단 아이콘	100	멀티미디어
45	LED 알림 기능	STONE 매니저	
46	홈 화면 및 위젯	카메라	
55	화면 잠금	갤러리	
59	앱스 사용	동영상	
61	애플리케이션 설치 및 제거	음악	
63	문자 입력	114	편의기능
68	소프트웨어 업데이트	캘린더	
		계산기	
		알람/시계	
		녹음기	
		파일 매니저	
		ViRobot Mobile Lite	
		사용 설명서	
		SKY 고객센터	
		123	구글 애플리케이션
		133	통신사 애플리케이션

05 설정

- 138 **네트워크**
 - 모바일 데이터
 - Wi-Fi
 - 블루투스
 - NFC/안드로이드 빔
 - 테더링 및 핫스팟
 - 화면 전송
 - 탭앤페이
 - 해외 로밍
- 150 **소리 및 알림**
 - 소리 및 알림
 - 방해금지
- 152 **디스플레이**
 - 디스플레이
 - 잠금화면
 - LED 알림 표시
- 156 **기기**
 - 모션인식
 - 저장소 및 USB
 - 배터리 정보 및 절전 모드
 - 애플리케이션 관리
 - 기본 실행 앱 관리
- 160 **계정**
 - Google
- 161 **위치 및 보안**
 - 위치
 - 보안
- 164 **시스템**
 - 언어 및 키보드
 - 백업 및 초기화
 - 날짜 및 시간
 - 접근성
 - 인쇄
 - 휴대전화 정보

06 부록

- 169 SKY Protection
- 171 특별 부팅모드
- 172 규격 및 특성
- 175 라이선스
- 176 스마트폰 정보
- 177 잠깐! 고장이 아니에요
- 179 소비자 안내 사항 확인하기

안전을 위한 주의 사항

경고 내용

사용자의 안전을 지키고 재산상의 손해를 막기 위해 다음의 내용을 반드시 잘 읽고 숙지하여 올바르게 사용하십시오.

경고

지시 사항을 지키지 않으면 사용자가 사망하거나 심각한 중상을 입을 수 있습니다.



제품에 무리한 힘을 가하거나 던지고 날카로운 것으로 충격을 주는 행동을 하지 마십시오.

발열, 발화, 폭발이 일어날 수 있습니다.



운전 중에는 제품을 사용하지 마십시오.

운전 중에 제품을 사용하면 직, 간접적으로 교통사고를 일으킬 수 있으며, 도로교통법 제49조 제1항 제10호에 의거, 20만 원 이하의 과태료나 구류에 처할 수 있습니다.



항공기나 병원 등 제품의 사용이 금지된 곳에서는 제품의 전원을 끄십시오.

전원을 끄지 않으면 안전사고를 일으키거나 주변 기기에 영향을 줄 수 있습니다.



주유소 등 폭발의 위험이 있는 곳에서는 제품의 전원을 끄십시오.

전원을 끄지 않으면 폭발이나 화재가 발생할 수 있습니다. 폭발 위험 지역에서는 반드시 제품 사용에 관한 지시 사항을 따르십시오.



제품을 전자레인지에 가열하거나 전파 가까이에 두지 마십시오.

제품은 전파에 민감하게 반응하므로 제품이 변형되거나 폭발할 수 있습니다.



제품을 어린이나 애완동물이 만질 수 없는 곳에 보관하십시오.

어린이나 애완동물이 제품을 빨거나 물어 뜯으면 제품이 손상될 수 있으며, 제품의 부품들을 삼키면 식도 걸림이나 질식을 일으킬 수 있습니다. 어린이가 사용할 때는 보호자가 바른 사용 방법을 알려 주고, 올바르게 사용하고 있는지를 확인하십시오.



영하 10 °C~영상 50 °C 이내에서 사용하고, 다습한 환경에서 사용하지 마십시오.
 영하 10 °C 미만 또는 자동차 안, 짐질방과 같이 고온의 밀폐된 환경에서 사용하면 고장이나 부식, 발열, 발화, 폭발이 일어날 수 있습니다. 또한 습기나 액체 성분은 제품의 부품과 회로에 손상을 줄 수 있습니다. 스마트폰의 경우, 65 °C 이상의 고온 환경에서는 안전을 위해 자동으로 전원이 꺼집니다.



충전 어댑터는 반드시 KC 인증 마크를 획득한 제품을 사용하십시오.

그렇지 않으면 제품이 폭발하거나 고장날 수 있으므로 반드시 팬택에서 제공하는 정품 충전 어댑터를 사용하십시오.

제품 사용 시 경고 내용

- **주유소와 같이 프로판 가스, 가솔린 등의 인화성 가스나 분진이 발생하는 장소에서는 제품의 전원을 끄십시오.**
 전원을 끄지 않으면 폭발이나 화재가 일어날 수 있습니다. 반드시 각 기관의 제품 사용에 관한 지시 사항을 따르십시오.
- **고압선, 전신주 옆에서는 제품을 사용하지 마십시오.**
 고압선, 전신주 옆에서 통화를 하면 감전은 물론 제품이 폭발할 수 있습니다. 반드시 각 기관의 제품 사용에 관한 지시 사항을 따르십시오.
- **천둥, 번개를 동반한 비가 내릴 때는 제품의 사용을 자제하십시오.**
 제품이 빗물에 젖으면 번개로 인한 낙뢰, 감전 사고가 일어날 수 있습니다.
- **제품에 줄이나 목걸이 등의 액세서리를 연결한 상태에서 줄이 잡아 당겨지거나 걸리지 않도록 주의하십시오.**
 목걸이나 줄을 맨 상태에서 의복 주머니에 휴대하고 부딪히거나 넘어지면 부상을 당할 수 있습니다.
- **운전 중 또는 소음이 심한 곳에서는 이어 마이크를 사용하지 마십시오.**
 자전거, 오토바이, 자동차 등을 운전할 때나 소음이 심한 곳(플랫폼, 도로, 공사 현장 등의 주변 소리가 들리지 않는 곳)에서 이어 마이크를 사용하면 주의력이 떨어져 사고가 발생할 수 있습니다.
- **제품을 가방, 주머니 등에 금속 제품과 함께 넣어 운반하거나 보관하지 마십시오.**
 제품의 외형이 변형되거나 훼손되어 제품이 제대로 작동하지 않을 수 있습니다.
- **화학 용액(알코올, 시너, 솔벤트 등)이나 세제를 사용하여 제품을 청소하지 마십시오.**
 화학 용액을 이용하여 문지르면 제품에 열이 발생하여 화재의 원인이 될 수 있습니다. 청소를 할 때는 부드러운 헝겊이나 수건으로 닦으십시오.

제품 충전 시 경고 내용

- 제품, 충전 어댑터의 금속 단자 부분을 전도성 물체(은박지, 바늘, 목걸이, 쇠 줄 등)와 연결하지 마십시오.
열이 나거나 화재, 감전 사고, 폭발이 일어날 수 있습니다.
- 제품 충전 시 권장하는 주변 온도는 0 °C~45 °C 입니다.
- 제품 충전 또는 사용 중 60 °C 이상의 고열이 발생할 경우, 충전 및 사용을 중지하십시오.
사용 중 지속적으로 열이 발생할 경우 사용을 중지하고 가까운 서비스 센터로 문의하십시오.
- 제품을 불 속에 버리거나 화기에 가까이 두지 마십시오.
열로 인해 폭발 및 화재가 발생할 수 있습니다.

충전 어댑터 사용 시 경고 내용

- 제품과 충전 어댑터를 연결할 때는 반드시 연결 방향을 확인하십시오.
연결 방향이 맞지 않으면 제품이 손상되거나 폭발할 수 있습니다.
- 충전 중에 제품을 사용하거나 젖은 손으로 충전 어댑터의 전원 플러그를 콘센트에 꽂지 마십시오.
감전 사고가 일어날 수 있습니다.
- 충전은 바람이 잘 통하는 곳에서 하십시오.
천이나 이불로 덮거나 썩 상태에서 충전하면 발생하는 열로 인해 제품의 외형이 변형되거나 화재가 발생할 수 있습니다.
- 충전 어댑터의 전원 코드를 세게 잡아당기거나 전원 코드 위에 무거운 물체를 올려 놓지 마십시오.
화재가 발생할 수 있습니다.
- 제품과 충전 어댑터를 연결할 때는 반드시 접지 단자가 있는 콘센트(또는 멀티 콘센트)와 플러그(어댑터)를 사용하십시오.
그렇지 않으면 제품을 USB 케이블로 다른 기기에 연결하여 사용할 때 감전 사고가 일어날 수 있습니다.

제품 보관 관련 경고 내용

- **제품에 오물이나 액체 등을 흘리지 마십시오.**
부품 및 회로에 손상을 줄 수 있습니다. 또한 액체에 젖으면 제품 내부에 부착되어 있는 침수 라벨의 색상이 바뀌면서 열이 발생하여 고장이 나거나 감전 사고가 일어날 수 있습니다. 제품이 물에 젖으면 전원을 켜지 않은 상태로 가까운 서비스 센터로 문의하십시오. 단, 이 때는 무상 수리를 받을 수 없습니다.
- **제품에 팬택이 보증하지 않는 안테나, 액세서리를 연결하지 말고, 전파에 방해를 줄 수 있는 물건(철제 책상, 컴퓨터, 전자레인지 등) 위에 놓지 마십시오.**
제품은 전파에 민감하여 철재물, 전자파 사용 기기 등의 주변에 보관하면 성능이 떨어질 수 있습니다. 또한 제품을 전자레인지에 넣고 가열하면 폭발할 수 있습니다.
- **제품을 여름철 자동차 내부에 방치해 두거나 이불, 전기 장판, 카펫 위에 올려 놓고 오랫동안 사용하지 마십시오.**
화재가 발생할 수 있습니다.
- **제품을 오랜 시간 동안 사용하거나 충전하는 경우, 제품에서 발생하는 열로 인해 접촉 신체 부위에 화상을 입을 수도 있으니 주의하십시오.**

주의 내용

사용자의 안전을 지키고 재산상의 손해를 막기 위해 다음의 내용을 반드시 잘 읽고 숙지하여 올바르게 사용하십시오.

주의

지시 사항을 지키지 않으면 사용자가 부상을 당하거나 재산상의 손해를 입을 수 있습니다.



음량을 크게 한 상태로 오랫동안 이어 마이크를 사용하지 마십시오.

청력이 나빠지거나 두통이 생길 수 있습니다.



도로나 금속 재질에 민감한 사용자는 제품을 사용하기 전에 반드시 의사와 상담하십시오.

체질에 따라 제품의 도로나 금속 재질로 인해 피부 질환(알레르기, 가려움증, 습진, 염증 등)이 생길 수 있습니다. 만약 제품 사용 중에 위의 증상이 발생하면 즉시 사용을 멈추고 의사와 상담하십시오.



이 제품은 정부가 규정하고 있는 전자파 인체 보호 기준(전자파 흡수율 w/kg)을 준수하고 있습니다. 반드시 지정된 별매품을 사용하십시오.

지정된 별매품을 사용하지 않아 발생한 피해에 대해서는 팬택에서 책임지지 않습니다.



중요한 데이터는 별도로 기록 및 보관하십시오.

- 사용자의 부주의나 스마트폰의 고장 및 수리로 스마트폰에 기본으로 제공되는 벨소리, 그림을 제외한 데이터(전화번호, 메시지, 사진, 음악, 동영상 파일 등)가 지워질 수 있습니다.
- 데이터 손실이나 유실로 발생한 피해에 대해서는 팬택에서 책임지지 않습니다.

제품 사용 시 주의 내용

- **제품을 사용자 임의로 분해하거나 개조, 수리하지 마십시오.**
무상 수리를 받을 수 없습니다. 만약 고장이 나면 지정 서비스 센터에 문의하여 수리를 받으십시오.
- **제품을 물에 빠뜨리지 마십시오.**
제품 내부에 물이나 액체가 들어갈 경우 부품과 회로가 손상되어 고장날 수 있습니다.
- **제품에 색을 칠하거나 스티커를 붙이지 마십시오.**
제품의 외관 또는 화면이 훼손되거나 고장날 수 있습니다.
- **사업자에서 제공하는 프로그램만 사용하십시오.**
임의로 제작한 파일 또는 사용자가 배포한 파일을 스마트폰으로 전송하면 작동 오류를 일으키거나 제품에 심각한 이상이 생길 수 있습니다. 이로 인해 발생하는 문제에 대해서는 팬택에서 책임지지 않습니다.
- **제품에 이물질(모래, 먼지, 담뱃재 등)이 들어가지 않도록 주의하십시오.**
이물질로 인해 임의의 키가 눌러 원하지 않는 요금이 부과되거나 고장이 날 수도 있습니다. 이물질이 들어가지 않도록 주의하고 이물질이 묻었을 때는 깨끗하게 제거하십시오.
- **제품을 자성이 있는 제품과 가까이 두지 마십시오.**
자성으로 인해 제품이 작동 오류를 일으킬 수 있으며, 자성 카드(각종 신용카드, 통장, 교통 카드 등)와 함께 보관하면 카드 내의 정보가 손실되어 금전적인 손해를 입을 수 있습니다.
- **벨 소리나 진동을 너무 크게 설정하지 마십시오.**
갑작스러운 진동이나 벨 소리에 놀라거나 충격을 받을 수 있으며, 스피커에 귀를 가까이 대면 청력이 손상될 수 있습니다.
- **스마트폰을 하의 뒷주머니에 넣은 상태에서 자리에 앉지 마십시오.**
터치 화면이 파손되거나 파손된 화면에 의해 상해를 입을 수 있습니다.

제품 충전 관련 주의 내용

- 제품을 구매한 뒤 처음 사용하거나 오랜 시간 동안 사용하지 않은 뒤 다시 사용할 때는 제품을 완전히 충전하여 사용하십시오.
- 처음 구매했을 때보다 사용 시간이 반 이상 줄어들면 내장된 배터리를 교체하십시오.
제품에 내장된 배터리는 소모품으로 충전과 방전을 반복하여 사용하면 사용 시간이 점차 줄어듭니다. 내장된 배터리는 SKY 서비스 센터에 방문하여 교체할 수 있습니다.
- 스마트폰 충전이 완료되면 충전 어댑터와 스마트폰을 분리하십시오.
- 제품은 지정 장소 또는 재활용으로 분리 배출하십시오.

카메라 사용 시 주의 내용

- 카메라를 사용 및 보관할 때 주의하십시오.
카메라 렌즈는 매우 정밀한 부품으로, 알맞은 환경에서 사용하지 않거나 떨어뜨리는 등의 충격을 주면 고장이 날 수 있습니다.
- 카메라 윈도우가 긁히지 않도록 주의하십시오.
카메라 윈도우가 긁히면 사진을 촬영할 때 긁힌 부위가 같이 촬영될 수 있습니다.
- 해변이나 모래사장 또는 모래 먼지가 많은 곳에서는 스마트폰에 모래가 들어가지 않도록 주의하십시오.
모래가 들어가면 기능이 제대로 실행되지 않거나 스크래치로 인해 촬영 결과가 좋지 않을 수 있습니다.
- 카메라 렌즈를 강한 빛(태양) 쪽으로 향하게 하지 마십시오.
빛으로 인해 고장이 나거나 화질이 떨어질 수 있습니다.

스마트폰 사용 전 알아보기

스마트폰 사용에 관하여

- 스마트폰 사용 전 반드시 이 사용 설명서를 읽으십시오.
- 사용 설명서의 내용은 스마트폰의 초기 설정 값을 기준으로 설명합니다.
- 사용 설명서에서 제공하는 실행 화면과 그림은 실제와 다를 수 있습니다.
- 사용 설명서는 스마트폰의 성능 개선을 위해서 사용자에게 사전 통보없이 일부 기능이 변경될 수 있습니다.
- SKY 서비스 홈페이지(www.skyservice.co.kr)에서 최신 버전의 사용 설명서를 확인하십시오.
- 고화질의 콘텐츠 등(높은 CPU 및 RAM 사용)을 실행할 경우 스마트폰의 성능에 영향을 미칠 수 있습니다.
- 스마트폰의 기능 및 부가 서비스는 스마트폰, 소프트웨어, 서비스 사업자에 따라 달라질 수 있습니다.
- 사용 국가 또는 규격 사항에 따라 제공하는 애플리케이션 및 기능이 달라질 수 있습니다.
- 팬택에서 제공하지 않은 애플리케이션을 설치하거나 임의로 소프트웨어를 수정해 문제가 발생한 경우 보증 서비스가 적용되지 않습니다.
- 기본으로 제공되는 애플리케이션 및 서비스는 서비스 사업자의 사정에 의해 예고 없이 서비스가 중단되거나 실행 화면이나 방법 등이 변경될 수 있습니다. 이때는 SKY 서비스에 문의하십시오.
- Play 스토어 등의 마켓에서 직접 다운로드한 애플리케이션 이용 중 문제가 발생할 경우 해당 서비스 사업자에 문의하십시오.
- 저작권법에 위배되는 파일 사용에 대해서는 팬택에서는 책임지지 않습니다.
- 해당 무선설비는 전파 혼신 가능성이 있으므로, 인명 안전과 관련된 서비스는 할 수 없습니다.
- 이 기기는 가정용(B급) 전자파적합기기로서 주로 가정에서 사용하는 것을 목적으로 하며, 모든 지역에서 사용할 수 있습니다.

다운로드한 애플리케이션 호환 안내

Play 스토어 등의 마켓에서 다운로드한 일부 애플리케이션의 경우, 이 스마트폰과 호환이 되지 않아 서비스 이용이 원활하지 않을 수 있습니다.

스마트폰 사용 시 전자파의 영향을 줄이는 방법

- 어린이의 스마트폰 사용을 자제시키십시오. 어린이에게 전자파가 해로운 영향을 끼칠 수 있습니다.
- 통화를 할 때는 스마트폰을 얼굴에 너무 밀착시켜 사용하지 마십시오. 스마트폰과 거리가 가까울수록 전자파 흡수율이 높아집니다.
- 오랜 시간 통화하지 마십시오. 통화 시간이 길어질수록 전자파 흡수율이 높아집니다. 통화 시간이 길어질 때는 양쪽 귀를 번갈아 사용하십시오.
- 전자파 흡수율이 높은 통화보다는 되도록 문자 메시지를 사용하십시오.
- 서비스 신호가 약할 때는 스마트폰의 사용을 자제하십시오. 스마트폰의 서비스 신호(안테나 수신)가 약해지면 전자파가 더 많이 발생합니다.
- 수면 중에는 스마트폰을 머리맡에 두지 마십시오. 스마트폰과 거리가 가까울수록 전자파 흡수율이 높아집니다.
- 시중에 판매 중인 전자파 차단 제품을 사용해도 전자파를 완전히 차단할 수 없습니다.

스마트폰 '10대 이용 수칙'

- 1 어린이나 애완동물이 만질 수 없는 곳에 보관하기
- 2 스마트폰에 무리한 힘을 가하거나 던지고 날카로운 것으로 충격을 주는 행동을 하지 않기
- 3 반드시 KC 인증 마크를 획득한 충전 어댑터를 사용하기
- 4 사용자 임의로 스마트폰 플랫폼의 구조를 변경하지 않기
- 5 의심스러운 애플리케이션은 다운로드하지 않기
- 6 보내는 사람이 명확하지 않거나 의심스러운 메시지 및 이메일은 확인하지 말고 바로 삭제하기
- 7 화면 잠금 기능을 이용하여 스마트폰을 항상 잠금 설정하고 패턴, PIN 또는 비밀번호를 정기적으로 바꾸기
- 8 블루투스나 같은 무선 연결 기능은 사용할 때만 켜기
- 9 다운로드한 파일은 사용하기 전에 반드시 바이러스 유무를 검사하기
- 10 스마트폰 운영체제 및 백신 프로그램을 항상 최신 버전으로 업데이트하여 사용하기

ESN/IMEI 불법 조작 금지

팬택에서 생산, 공급된 스마트폰의 고유 번호(ESN: Electronic Serial Number)와 국제 이동 스마트폰 식별 번호(IMEI: International Mobile Equipment Identity)를 사용자 임의로 제거하거나 변경 또는 다른 번호로 복제 입력하는 것은 불법행위로, 법적 처벌 대상이 됩니다. 이러한 불법행위가 적발되면 형법 제347조에 의거하여 10년 이하의 징역이나 2000만원 이하의 벌금형에 처할 수 있습니다. 이러한 불법행위로 인해 스마트폰의 소프트웨어가 손상되면 스마트폰을 사용하지 못하게 될 수도 있습니다. 또한 이때는 팬택이 보증하는 무상 및 유상 서비스의 혜택을 받지 못할 수 있습니다.

휴대전화 인증 서비스 안내

스마트폰 불법 복제에 의한 통화 도용, 금융 사고 등으로부터 소비자를 보호하기 위해 인증 기술을 통해 복제를 방지하는 서비스로, 이 스마트폰은 해당 서비스가 적용된 모델입니다. 스마트폰을 사용할 때 **미인증 단말기입니다. 고객센터 (1599-0011)에 문의해주세요.** 라는 안내 문구가 나타나면 SK텔레콤 고객센터(스마트폰에서 국번 없이 114 또는 1599-0011)로 문의하십시오.

소비자 주의 사항

- 스마트폰을 다른 사람에게 함부로 빌려주지 마십시오.
- A/S를 받을 때는 반드시 지정된 서비스 센터에 의뢰하십시오.
- 스마트폰을 분실했거나 도난당했을 때는 즉시 관련 통신 사업자에 분실 신고를 하십시오.

OTG Host 관련 주의 사항

OTG(On-The-Go) Host란 USB 케이블을 이용하여 PC 또는 주변장치와 데이터를 교환할 수 있는 기능입니다. PC와 직접 연결하거나 SD 카드와 같은 외부 메모리를 연결할 수 있고, 마우스, 키보드 등 외부 입력장치를 장착하여 사용할 수 있습니다. OTG Host 미지원 장치를 연결할 경우 스마트폰에 치명적인 손상을 주어 보드를 교체해야 하므로, 장치를 연결하기 전 반드시 아래의 OTG Host 미지원 장치 목록을 확인하십시오.

OTG Host 미지원 장치

- USB Hub
- USB 선풍기 등의 유전원 USB 장치
- 외장 HDD
- 프린터기
- 외장 CD-ROM

참고

- OTG Host 미지원 장치를 스마트폰에 연결하면 연결된 장치의 기종을 인식할 수 없으므로 별도의 오류 안내 문구가 나타나지 않습니다.
- USB 메모리 사용 후에는 **앱스 ▶ 설정 ▶ 저장소 및 USB ▶ USB 메모리 해제**를 누른 뒤 스마트폰에서 USB 메모리를 분리하십시오.
- 스마트폰의 배터리 양이 10 % 이하거나 장치와 연결 중에 배터리 양이 10 % 이하로 떨어지는 경우에는 OTG Host 장치와 연결할 수 없습니다. 안내 창이 나타나면 배터리를 충분히 충전한 뒤 장치와 연결하십시오.
- OTG Host 사용 중에 무선 충전을 시도하면 장치 연결이 끊어질 수 있습니다. 무선 충전을 하려면 먼저 OTG Host 장치의 작업을 종료하고 STONE에 올려 놓으십시오.

01

사용하기 전에

구성품

구성품 목록



스마트폰



LCD 보호 필름

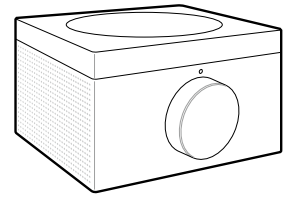

STONE

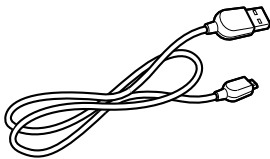

USB 케이블

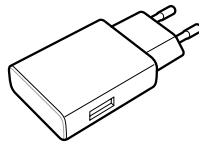

충전 어댑터



트레이 분리 핀

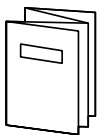

간단설명서(스마트폰)

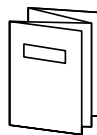

간단설명서(STONE)

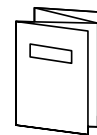

안전설명서

참고

- 이 스마트폰은 구매 시 함께 제공하는 구성품에 최적화되어 있으며, 구성품 이외의 제품을 연결하여 사용할 경우 일부 기능의 사용이 제한될 수 있습니다.
- 실제 제품과 구성품 이미지는 다를 수 있으며 제조 업체의 정책에 따라 구성품 목록이 변경될 수 있습니다.

주의

포장 상자에 열쇠나 동전 등 금속 재질의 물체를 스마트폰과 함께 보관하면 스마트폰이 긁히거나 파손될 수 있으므로 주의하십시오.

각 부분 명칭과 기능

사용 시 참고 사항

- 근접 센서 위에 검은색이나 빛을 사방으로 반사시키는 물체를 부착하면 센서가 동작하지 않을 수 있습니다.
- micro USB 연결 부위에 금속 물질이 닿으면 합선으로 스마트폰이 꺼질 수 있습니다. 만약 전원이 꺼지면 먼저 해당 부위의 이물질 제거 후 스마트폰의 전원을 켜십시오.
- GPS 및 Wi-Fi 안테나(Wi-Fi 안테나는 뒷면 상단, GPS 안테나는 오른쪽 중앙 위치) 손상에 주의하십시오. GPS 및 Wi-Fi 안테나가 손상되면 GPS 및 Wi-Fi 성능이 떨어질 수 있습니다.
- 사용 설명서의 내용은 제품의 소프트웨어 버전 또는 통신사 사정에 따라 실제와 다를 수 있습니다.

앞면/뒷면

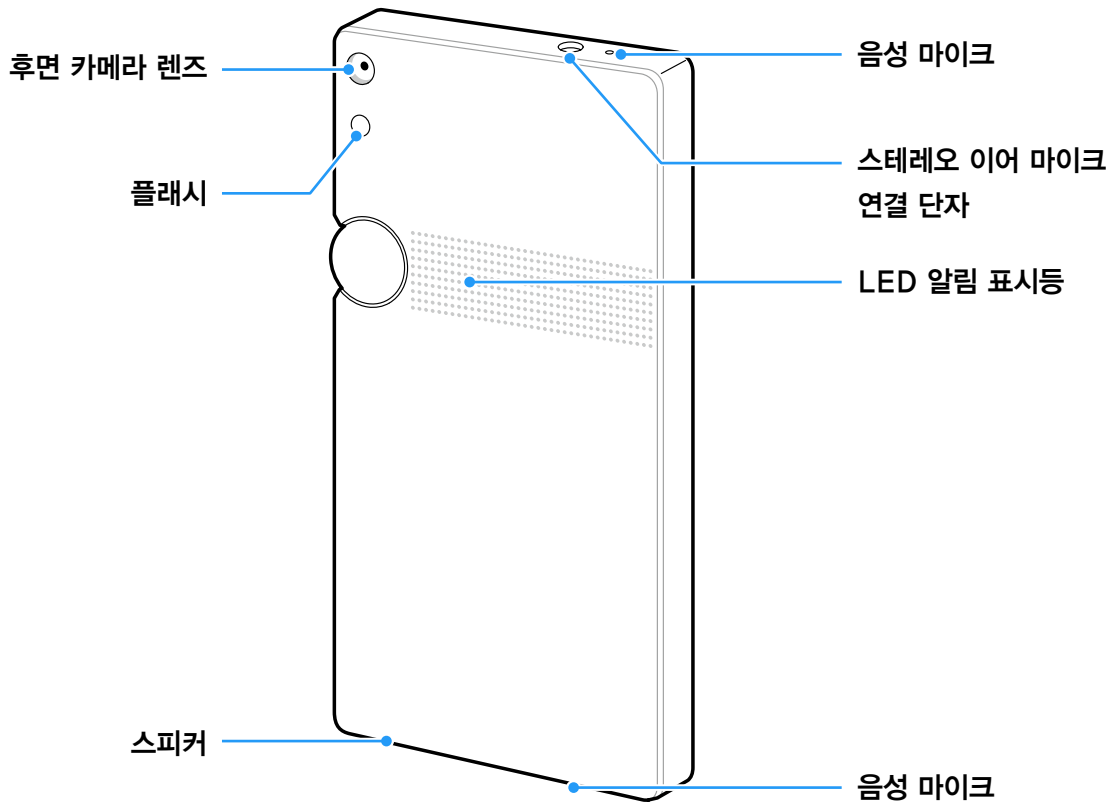
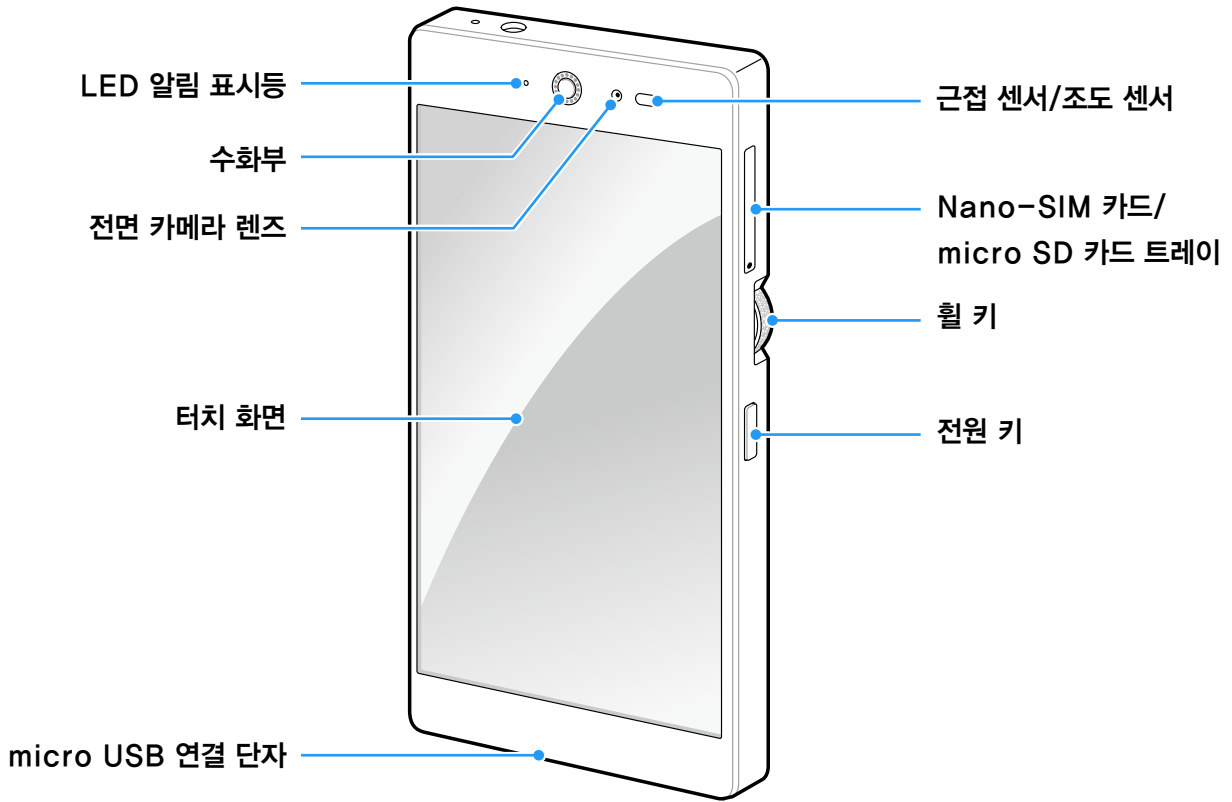

키 및 하단 바 버튼 사용 안내

전원 키

- 짧게 누름: 화면을 켜고 끄(화면이 꺼지면 터치 화면이 잠김)
- 길게 누름: 전원을 켜기, 옵션 메뉴(종료/다시 시작/비행기 탑승 모드) 사용

휠 키

- 돌림: 음량 조절, 재생 목록 탐색, 정밀 탐색, 카메라 타이머 설정 등
- 빠르게 돌림: 음량 조절 시 한 번에 여러 단계 증가 또는 감소
- 짧게 누름: 원 플레이어 켜기, 음악 재생 및 일시정지, 정밀 탐색 시작, 사진 촬영, LCD 켜기 등 (휠 키를 지원하는 애플리케이션에서만 가능)
- 길게 누름: 전화 수신(설정 시), 원 플레이어 끄기, 사진 연속 촬영(설정 시)

취소 버튼

- 이전 화면으로 되돌아감



최근 사용 앱스 버튼

- 최근 실행한 애플리케이션의 목록 확인(목록 삭제 가능) 또는 애플리케이션 실행

홈 버튼

- 짧게 누름: (애플리케이션 실행 중에)홈 화면으로 이동
- 길게 누름: 사용자 설정에 따라 Google Now 또는 Google Now on Tap 애플리케이션 실행

참고

- 의도하지 않은 터치 동작을 방지하고 배터리 소모를 줄이기 위해, 스마트폰을 사용하지 않을 때는 화면을 끄십시오.
- **앱스 > 설정 > 휴대전화 꾸미기 > 하단 바 스타일 > 버튼 항목 변경**으로 진입하여 **화면 캡처**() 및 **화면 끄기**() 버튼을 **현재 항목**으로 드래그하면 하단 바에 버튼을 추가할 수 있습니다.

Nano-SIM

사용 시 주의 사항

- 스마트폰의 전원을 끄지 않은 상태에서 Nano-SIM 카드를 끼우면 Nano-SIM 카드가 손상될 수 있습니다.
- Nano-SIM 카드를 구매한 뒤 Nano-SIM 카드를 떼낼 때 절취선 끝단이 돌출되지 않도록 절취선에 맞춰 떼내십시오. 끝단이 돌출되면 Nano-SIM 카드가 휘어질 수 있습니다.
- Nano-SIM 카드를 분실하지 않도록 주의하십시오. 도난이나 분실에 따른 피해는 팬택에서 책임지지 않습니다. Nano-SIM 카드를 분실 또는 도난당했을 때를 대비하여 USIM 카드 잠금 기능을 설정하십시오. ('설정' 챕터의 '보안'을 참조하십시오.)
- Nano-SIM 카드를 구부리거나 Nano-SIM 카드에 충격을 주지 마십시오. Nano-SIM 카드 안에 들어 있는 데이터가 손상될 수 있습니다.
- 스마트폰을 사용하는 중에 Nano-SIM 카드를 분리하면 Nano-SIM 카드가 손상되거나 시스템에 문제가 발생할 수 있으니 주의하십시오.

Nano-SIM 카드 삽입/분리

통신사에서 제공하는 Nano-SIM(Subscriber Identity Module) 카드를 끼워 사용하십시오.

- 1 트레이 분리 핀을 이용하여 카드 트레이를 분리하십시오.

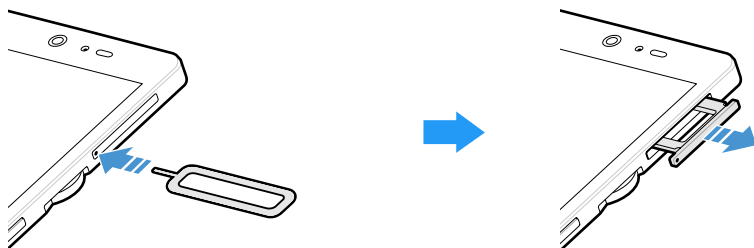

- 2 Nano-SIM 카드의 금속 단자가 아래 방향을 향하게 하여 트레이에 올리십시오.

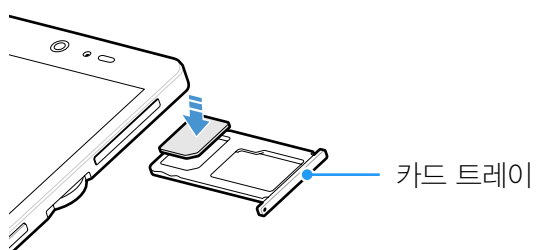

- 3 Nano-SIM 카드를 틀에 맞추고 트레이를 삽입구에 넣으십시오.

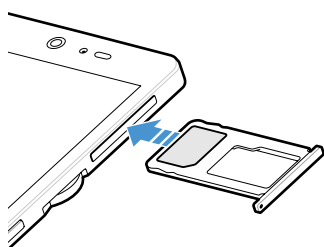

⚠ 주의

- 트레이 홈의 모양을 확인하여 Nano-SIM을 정확한 위치에 끼우십시오. 트레이 삽입 시 카드가 빠질 수 있습니다.
- 카드 트레이 또는 트레이 삽입구에 물이 들어가지 않도록 주의하십시오.

외장 메모리 카드(별매품)

외장 메모리 카드 사용 시 주의 사항

- 전압이 안정적이지 않은 기기에서 사용하지 마십시오. 외장 메모리 카드가 손상되거나 고장의 원인이 될 수 있습니다.
- 강한 정전기 또는 전기적 잡음이 발생하는 장소에서 사용하거나 보관하지 마십시오.
- 고온 다습하거나 부식성 물질이 있는 곳에서 사용하지 마십시오.
- 외장 메모리 카드에 압력 또는 충격을 주거나 카드를 구부리지 마십시오.
- 어린이나 애완동물이 외장 메모리 카드를 짓게 하거나 삼키지 않도록 주의하십시오.
- 오랜 시간 사용한 뒤 바로 빼면 카드에서 열이 날 수 있으나, 제품에 문제가 있는 것이 아니니 안심하고 사용하십시오.
- 외장 메모리 카드 트레이는 스마트폰이 꺼진 상태에서 분리하는 것을 권장합니다. 스마트폰이 켜진 상태에서 카드 트레이를 분리하면 Nano-SIM 카드가 함께 분리되어 Nano-SIM 카드가 손상될 수 있습니다.
- 외장 메모리 카드를 삽입할 때는 방향을 확인하십시오. 잘못된 방향으로 삽입할 경우 외장 메모리 카드가 손상되거나 고장 날 수 있습니다.
- 반드시 정품으로 인증된 외장 메모리 카드를 구매해서 사용하십시오. micro SD 카드만 사용할 수 있으며 다른 메모리 카드를 끼우면 제대로 동작하지 않습니다.
- 외장 메모리 카드는 오랫동안 사용하면 수명이 다 되어 사용할 수 없습니다. 이때는 새 외장 메모리 카드를 구매하여 사용하십시오.
- 외장 메모리 카드는 제조사에 따라 삽입/분리가 쉽게 되지 않을 수도 있습니다. 외장 메모리 카드 삽입/분리 시 외장 메모리 카드에 손상이 가지 않도록 주의하십시오.
- 외장 메모리 카드를 사용하는 중에 부득이하게 포맷이 필요할 경우 PC나 해당 스마트폰에서 실행하십시오.

외장 메모리 카드 삽입/분리

- 1 트레이 분리 핀을 이용하여 카드 트레이를 분리하십시오.

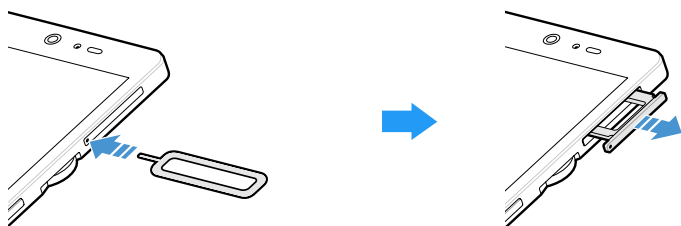

- 2 micro SD 카드의 금속 단자가 아래 방향을 향하게 하여 트레이에 올리십시오.

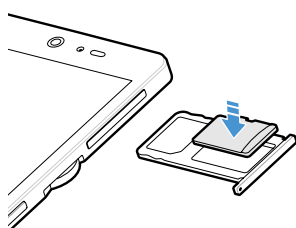

- 3 micro SD 카드를 틀에 맞추고 트레이를 삽입구에 넣으십시오.

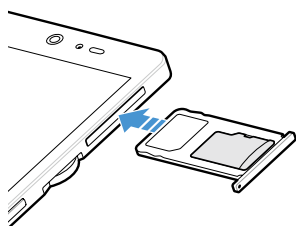

⚠ 주의

외장 메모리 카드를 사용 중일 때(데이터 저장, 삭제, 초기화, 재생) 배터리가 모두 소진되거나 카드 트레이를 분리하면 시스템에 문제가 생겨 동작하지 않거나 고장 날 수 있습니다. 사용자가 외장 메모리 카드를 잘못 다루어 데이터가 손상되거나 지워지는 것에 대해서는 팬택에서 책임지지 않습니다.

📖 참고

- 이 스마트폰에는 외장 메모리 카드로 micro SD 카드만 사용할 수 있으며 2TB까지 호환됩니다. 단, 일부 micro SD 카드는 용량 및 제조 회사에 따라 호환되지 않을 수 있으니 반드시 호환 여부를 확인한 뒤 구매하여 사용하십시오.
- micro SD 카드를 사용하여 사진, 동영상, 문서, MP3 파일 등을 저장할 수 있습니다. 단, micro SD 카드의 용량이 가득 찬 상태에서는 micro SD 카드가 인식되지 않을 수 있으니 여유 공간을 확보하십시오.
- micro SD 카드를 스마트폰에서 안전하게 분리하려면 **앱스 ▶ 설정 ▶ 저장소 및 USB ▶**  을 누르거나 스마트폰의 전원을 끈 뒤에 빼십시오.
- 스마트폰 전원이 켜진 상태에서 카드 트레이를 분리하고 재삽입한 경우, 스마트폰의 전원을 껐다 켜십시오.

스마트폰 충전

스마트폰 충전 시 참고 사항

스마트폰 충전 시 아래 사항을 참조하여 올바르게 사용하십시오.

- 스마트폰을 구매한 뒤 처음 사용하기 전에는 스마트폰을 완전히 충전하여 사용하십시오.
- 이 스마트폰은 구매 시 함께 제공하는 구성품에 최적화되어 있습니다. 스마트폰을 충전할 때는 구성품으로 제공하는 USB 케이블과 충전 어댑터를 사용하십시오. 그렇지 않으면 충전 시간이 오래 걸리거나 충전이 되지 않을 수 있습니다.
- 스마트폰을 충전할 때는 전원 콘센트에 충전 어댑터가 완전히 연결되었는지 확인하십시오.

배터리 충전 경고

스마트폰의 배터리가 2 % 이하로 남으면 화면 상단의 알림 바에 배터리 충전 경고(🔋)가 표시되고, 알림음이 울리면서 음성 메시지와 팝업 창으로 경보를 알립니다. 배터리를 충전하지 않고 계속 사용할 경우 경고 메시지가 나타나고 스마트폰의 전원이 꺼집니다. 배터리 부족음은 '설정' 챕터의 '소리 및 알림'을 참조하십시오.

충전 어댑터를 이용한 충전

1 USB 케이블과 충전 어댑터를 연결하십시오.

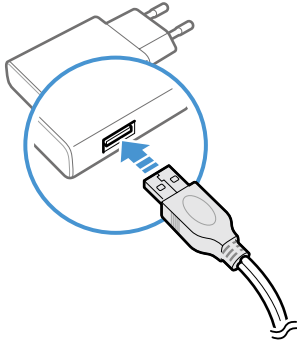

2 스마트폰에 USB 케이블을 연결하고, 충전 어댑터를 콘센트에 꽂으십시오.

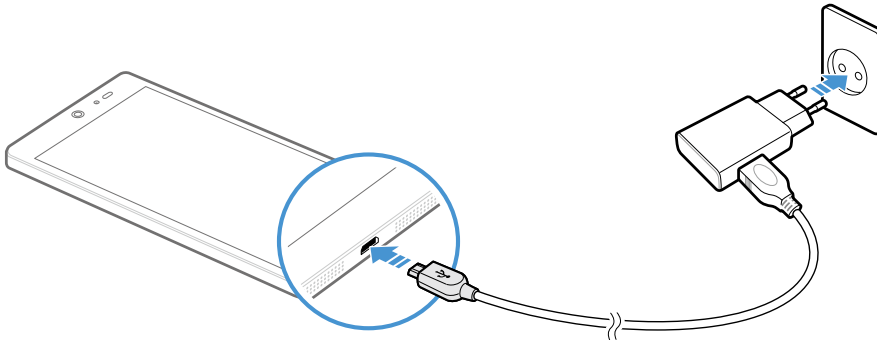

참고

- 화면이 꺼진 상태에서 스마트폰을 충전할 때는 LED 알림 표시등이 빨간색으로 천천히 깜박입니다. 충전이 완료되면 LED 알림 표시등이 초록색으로 바뀝니다.
- 차량에서 스마트폰을 충전할 경우 차량용 시거잭에 연결하십시오.

주의

- 배터리를 충전할 때는 스마트폰을 사용하지 마십시오. 감전 사고가 일어날 수 있습니다.
- 반드시 KC 인증을 받은 정품 충전 어댑터를 사용하십시오. 그 외의 충전 어댑터로 충전을 하면 작동 오류를 일으키거나 제품이 손상(스마트폰 성능 저하)될 수 있습니다.
- 스마트폰과 배터리 충전 어댑터를 연결할 때 연결 방향이 바르지 않으면 스마트폰이 손상될 수 있습니다.

STONE을 이용한 무선 충전

STONE에 전원을 연결한 뒤 스마트폰을 올려 놓으면 자동으로 무선 충전이 진행됩니다.

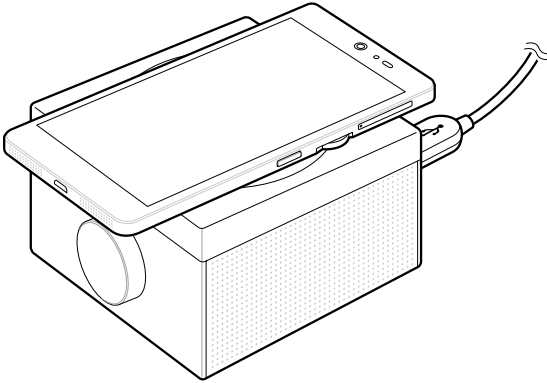

참고

- 스마트폰 화면이 꺼진 상태에서 STONE 위에 올려 놓으면 무선 충전이 동작하며, 화면이 켜진 상태에서 STONE 위에 올려 놓으면 무선 충전과 함께 블루투스 연결이 자동으로 진행됩니다.
 - 무선 충전을 하려면 STONE이 전원에 연결되어 있어야 합니다.
 - 블루투스 자동 연결을 위해서는 NFC가 읽기쓰기/P2P 상태이어야 합니다.
- 스마트폰을 정확한 위치에 올려두지 않을 경우 충전이 되지 않을 수 있습니다. 무선 충전 시에는 스마트폰을 STONE의 정 가운데 올리고, 스마트폰 상단 바에 충전 표시(🔋)를 확인하십시오.
- 타사 제품(스마트폰, 보호케이스 등)을 사용할 경우 무선 충전이나 NFC 인식이 원활하지 않을 수 있습니다.
- 충전 어댑터에 연결된 스마트폰을 STONE 위에 올려놓으면 어댑터 충전이 우선적으로 진행됩니다.
- OTG Host 사용 중에 무선 충전을 시도하면 장치 연결이 끊어질 수 있습니다. 무선 충전을 하려면 먼저 OTG Host 장치의 작업을 종료하고 STONE에 올려 놓으십시오.

배터리 충전 시간

- **고속 충전 시:** 약 105분
- **무선 충전 시:** 약 250분

참고

- 배터리를 고속으로 충전하려면 스마트폰과 충전 어댑터를 직접 연결해야 합니다.
- 스마트폰을 구매할 때는 배터리가 충분히 충전된 상태가 아니므로 완전히 충전한 뒤 사용하십시오.
- 고속 충전(무선 충전) 시 다소 열이 발생할 수 있으나, 고속 충전(무선 충전)에 의한 현상으로 제품에 문제가 있는 것이 아니니 안심하고 사용하십시오.
- 무선 충전 시 배터리 보호를 위해 무선 충전이 끊어질 수 있습니다.
- 무선 충전 중 화면이 켜져 있으면 충전 시간이 길어질 수 있습니다.
- 스마트폰 충전 시 주변 온도에 따라 충전 시간에 차이가 날 수 있습니다.
- 스마트폰의 전원을 켜 상태에서 충전하면 LED 알림 표시등이 초록색으로 바뀌어도 100 % 충전이 되지 않은 상태일 수 있습니다.
- 차량용 충전기 중에서 battery ID를 체크하지 않는 충전기는 잠금 화면에서 충전 중 %를 표시하지 않을 수 있습니다.

배터리 사용 시간

- **연속 대기 시간:** 최대 588 시간
- **음성 통화 시간:** 최대 18 시간
- **동영상 재생 시간:** 최대 10 시간
- **오디오 재생 시간:** 최대 55 시간
- **인터넷 사용 시간(Wi-Fi):** 최대 7 시간
- **인터넷 사용 시간(LTE):** 최대 6 시간

참고

- 배터리 사용 시간은 당사 시험실에서 계측기로 측정하여 계산한 값이며, 사용 환경에 따라 사용 시간이 달라질 수 있습니다.
- 차량 또는 도보로 이동할 때 신호 세기의 상태에 따라 최적의 교신 상태를 유지하기 위해 해당/인접 지역의 기지국과 주기적으로 교신하게 되므로, 이동하지 않을 때보다 전류가 더 많이 소모되어 배터리 사용 시간이 설명서에 표기된 시간보다 짧아질 수 있습니다.
- 홈 화면의 배경 화면을 라이브 배경화면으로 설정하게 되면 전류가 많이 소모되어 배터리 사용 시간이 설명서에 표기된 시간보다 짧아집니다.

STONE

사용하기 전에

- 사용 설명서의 내용을 읽고, 숙지하여 제품을 안전하고 올바르게 사용하십시오.
- 이 기기는 가정용(B급) 전자파적합기기로서 주로 가정에서 사용하는 것을 목적으로 하며, 모든 지역에서 사용할 수 있습니다.
- 제품의 외관, 규격 등은 성능 개선을 위해 예고 없이 변경될 수 있습니다.

각 부분 명칭 및 기능

앞면

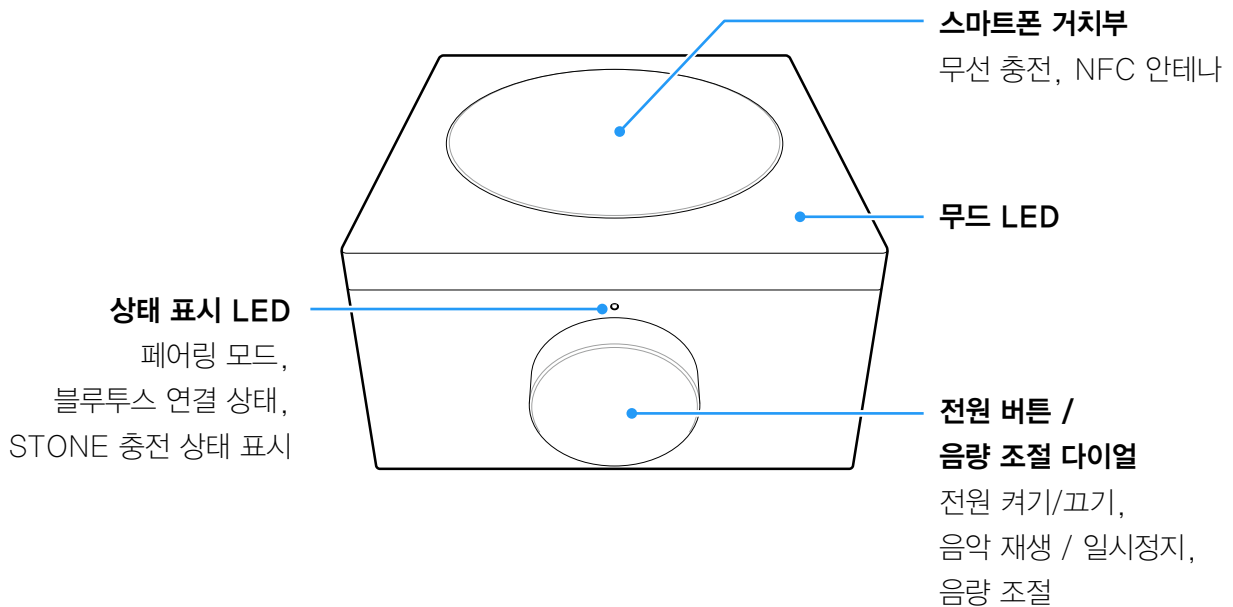

뒷면

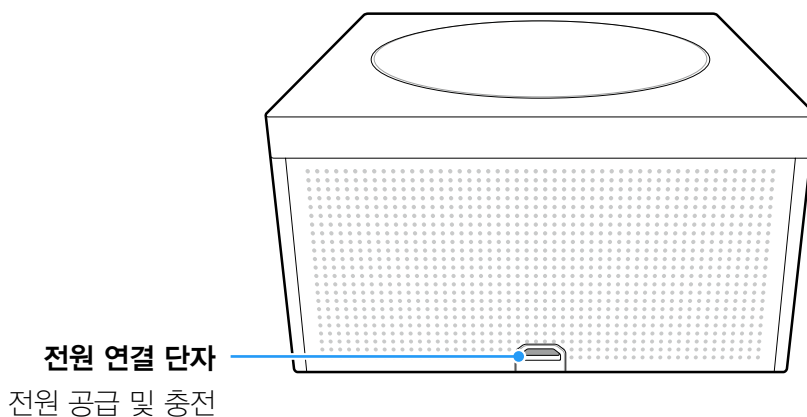

아랫면

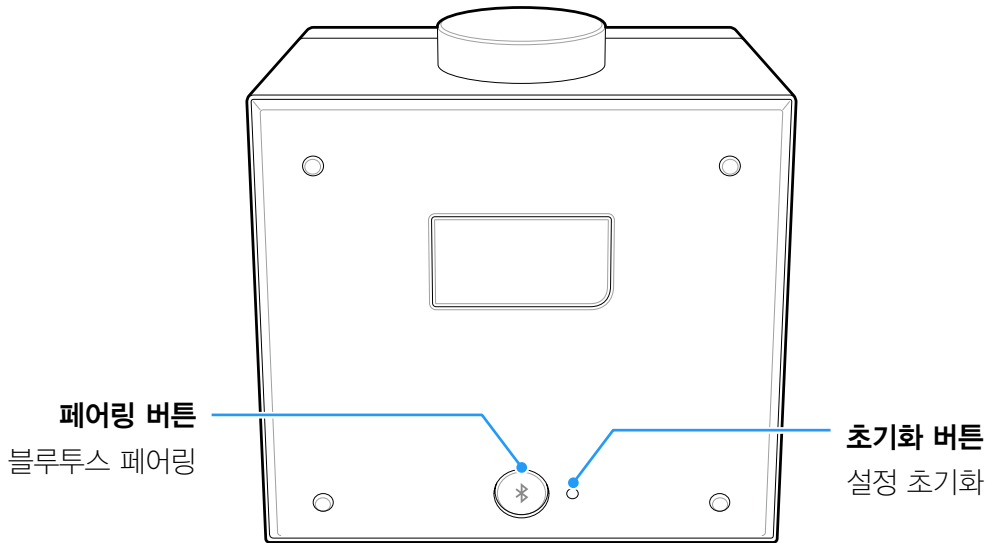

전원 연결

STONE에 전원을 연결하면 STONE이 충전되고, 스마트폰 무선 충전 기능을 사용할 수 있습니다.

- 1 USB 케이블과 충전 어댑터를 연결하십시오.
- 2 STONE에 USB 케이블을 연결하고, 충전 어댑터를 콘센트에 꽂으십시오.

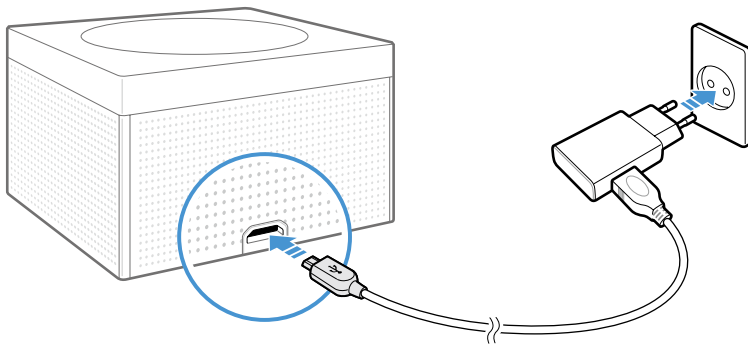

참고

충전 중이면 상태 표시 LED가 빨간색으로 켜집니다. 충전이 완료되면 상태 표시 LED가 초록색으로 바뀝니다.

전원 켜기/끄기

전원 켜기

전원 버튼을 2초 이상 길게 누르십시오.

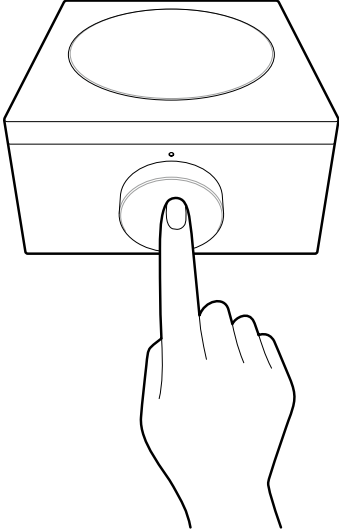

전원 끄기

제품이 켜진 상태에서 전원 버튼을 2초 이상 길게 누르십시오.

무선 충전

전원이 연결된 STONE에 스마트폰을 올려 놓으면 자동으로 무선 충전이 진행됩니다.

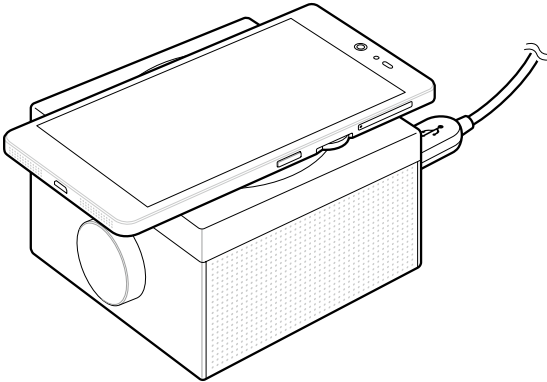

▶ 참고

- 스마트폰 화면이 꺼진 상태에서 STONE 위에 올려 놓으면 무선 충전이 동작하며, 화면이 켜진 상태에서 STONE 위에 올려 놓으면 무선 충전과 함께 블루투스 연결이 자동으로 진행됩니다.
 - 무선 충전을 하려면 STONE이 전원에 연결되어 있어야 합니다.
 - 블루투스 자동 연결을 위해서는 NFC가 읽기쓰기/P2P 상태이어야 합니다.
- 스마트폰을 정확한 위치에 올려두지 않을 경우 충전이 되지 않을 수 있습니다. 무선 충전 시에는 스마트폰을 STONE의 정 가운데 올리고, 스마트폰 상단 바에 충전 표시(🔋)를 확인하십시오.
- 타사 제품(스마트폰, 보호케이스 등)을 사용할 경우 무선 충전이나 NFC 인식이 원활하지 않을 수 있습니다.
- 충전 어댑터에 연결된 스마트폰을 STONE 위에 올려놓으면 어댑터 충전이 우선적으로 진행됩니다.
- OTG Host 사용 중에 무선 충전을 시도하면 장치 연결이 끊어질 수 있습니다. 무선 충전을 하려면 먼저 OTG Host 장치의 작업을 종료하고 STONE에 올려 놓으십시오.

모바일 기기 연결

모바일 기기에서 블루투스로 연결하거나 NFC를 이용하여 연결할 수 있습니다. 연결에 성공하면 스마트폰 화면에서 STONE 매니저 애플리케이션이 실행되고, 스마트폰의 소리가 STONE을 통해 재생됩니다.

NFC로 연결

NFC가 켜진 상태에서 STONE에 올려 놓으면 스마트폰과 STONE이 자동으로 연결됩니다.

- 1 스마트폰 화면 상단의 알림 창을 여십시오.
- 2 스마트폰의 간편 설정에서 **NFC 켜짐**이나 **NFC 꺼짐**을 눌러 **읽기쓰기/P2P** 상태로 변경하십시오.
- 3 스마트폰을 STONE 위에 올리십시오.

참고

스마트폰의 NFC 기능으로 STONE이 인식되면 자동으로 블루투스 기능이 켜지고, STONE과 페어링 됩니다.

블루투스로 연결

스마트폰을 STONE에 올려 놓지 않고 STONE과 연결할 수 있습니다.

- 1 STONE의 전원을 켜고 페어링 모드인지 확인하십시오.
 - 페어링 모드인 경우 상태 표시 LED가 빨간색/파란색으로 번갈아 깜박입니다.
 - STONE이 페어링 모드가 아닐 경우 STONE 아랫면에 있는 페어링 버튼을 1초 이상 길게 누르십시오.
- 2 스마트폰의 간편설정에서 **블루투스** 아이콘을 길게 누르거나  을 누른 뒤 **블루투스**를 누르십시오.
- 3 블루투스를 켜 뒤 STONE을 선택하여 페어링하십시오.

참고

- 블루투스는 근거리 무선통신 기술로 약 10 m 이내의 거리에서만 사용할 수 있습니다.
- 다른 블루투스 기기와 연결되어 있는 스마트폰을 STONE에 올리면 STONE과 연결할 지를 묻는 팝업 창이 나타납니다. **취소**를 선택하면 무선 충전 기능만 제공합니다.

상태 표시 LED 및 무드 램프 표시

STONE의 상태 표시 LED와 무드 램프의 색상 및 깜박임에 따라 STONE 상태를 알 수 있습니다.

상태 표시 LED

- **빨간색/파란색-교차 점등**: 페어링 대기 상태
- **파란색-약 3초 간격 점등**: 블루투스 연결 상태
- **흰색-약 3초 간격 점등**: 블루투스 연결이 해제되어 있는 상태
- **빨간색-점등**: STONE 배터리 충전 중
- **녹색-점등**: STONE 배터리 충전 완료
- **빨간색-약 20초 간격 점등**: STONE 배터리 경고

참고

배터리 잔량 경고(빨간색 LED 20초 간격 점등)는 STONE의 배터리 잔량이 15 % 미만일 경우에 나타나며, 5 % 미만일 경우에는 빨간색 LED 표시와 함께 경고음(20초 간격)이 울립니다.

무드 램프

- **흰색-밝아진 후 2번 깜박이고 꺼짐**: 전원 켜짐
- **흰색-점점 어두워진 후 꺼짐**: 전원 꺼짐
- **하늘색-점점 밝아진 후 꺼짐**: 스마트폰 무선 충전 연결
- **분홍색-점점 어두워진 후 꺼짐**: 스마트폰 무선 충전 해제
- **파란색-4번 깜박임**: 블루투스 연결 알림

참고

무드 램프와 웰컴 라이팅의 색상 및 깜박임은 사용자의 설정에 따라 다르게 표시됩니다.

전원 켜기/끄기

전원 켜기

전원 키()를 2초 이상 길게 누르십시오.

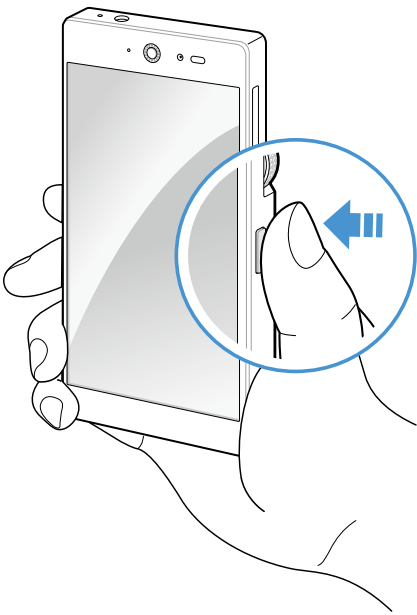

전원 끄기



- 1 전원 키()를 2초 이상 길게 누르십시오.
- 2 원하는 항목을 누르십시오.
 - **종료** 누름: 스마트폰의 전원이 꺼짐
 - **다시 시작** 누름: 스마트폰의 전원이 꺼진 뒤 자동으로 다시 켜짐
 - **비행기 모드** 누름: 비행기 탑승 모드를 설정하거나 해제

참고

스마트폰을 정상적으로 종료하지 않은 경우 순간적으로 화면에 이상이 발생할 수 있습니다. 이 현상을 일시적인 것으로 화면에 문제가 있는 것은 아니니 안심하고 사용하십시오.

비행기 탑승 모드 설정

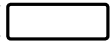
모든 데이터 접속을 차단하도록 설정할 수 있습니다.

- 1 전원 키()를 2초 이상 길게 누르십시오.
- 2  을 누르십시오.

참고

- 기내에서 Wi-Fi 서비스를 제공하는 경우에는 비행기 탑승 모드에서도 Wi-Fi를 켜서 사용할 수 있습니다.
- 상단 바를 아래로 스크롤하면 나타나는 간편설정 창에서도 비행기 탑승 모드를 설정할 수 있습니다.

스마트폰 다시 시작

스마트폰을 사용하는 중에 터치가 되지 않거나 화면이 멈춰 작동하지 않으면 스마트폰을 다시 시작해야 합니다.

전원 키()를 12초 이상 길게 누르십시오.

스마트폰 조작

사용 전 주의 사항

- 터치 화면에 심한 충격을 주지 마십시오. 터치 센서가 손상될 수 있습니다.
- 깨끗하고 물기 없는 손으로 사용하십시오. 장갑을 낀 손으로 터치 화면을 누르면 제대로 작동하지 않을 수 있습니다.
- 스마트폰을 금속 물질과 같은 전도성 물질과 가까이 두면 터치 화면을 조작할 때 작동 오류를 일으킬 수 있습니다.
- 터치 화면을 딱딱한 바닥에 떨어뜨리거나 터치 화면에 강한 충격을 주면 파손될 수 있습니다. 스마트폰에 부착된 상태로 제공된 화면 보호 필름을 떼내지 말고(구성품으로 제공되었을 때는 화면 보호 필름을 부착한 상태로) 사용하십시오.
- 터치 화면이 파손됐을 때는 다칠 수 있으므로 손으로 만지지 말고 가까운 서비스 센터에 방문하십시오.
- 화면을 밝은 곳(직사광선, 햇볕 등)에서 사용하면 보는 위치에 따라 잘 보이지 않을 수 있습니다. 그늘진 곳이나 책을 읽을 수 있을 정도로 밝은 곳에서 사용하십시오.
- 반드시 KC 인증을 받은 충전 어댑터를 사용하십시오. 이 스마트폰은 정전식 터치 방식을 사용하므로 그 외의 충전 어댑터로 충전할 때 화면을 누르면 작동 오류를 일으킬 수 있습니다.

터치 화면 동작

짧게 누르기

원하는 메뉴 또는 항목을 손가락 끝으로 짧게 눌러 선택할 수 있습니다.



길게 누르기

아이콘이나 항목을 2초 이상 길게 누르면 해당 위치에서 사용할 수 있는 추가 메뉴나 동작이 나타납니다.

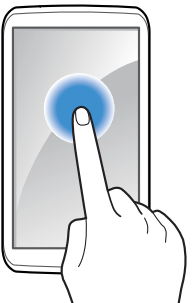

두 번 연속 누르기

사진, 인터넷, 지도 등의 일부 애플리케이션에서 화면을 빠르게 두 번 누르면 화면을 확대하거나 축소할 수 있습니다.



스크롤하기

원하는 방향으로 화면을 가볍게 밀면 화면이나 목록을 넘길 수 있습니다.



드래그하기

이동할 수 있는 아이콘이나 항목을 2초 이상 길게 누른 뒤 원하는 방향으로 움직이면 선택한 아이콘이나 항목의 위치를 변경할 수 있습니다.



두 손가락 펼치기/오므리기

사진, 인터넷, 지도 등의 일부 애플리케이션에서 두 손가락을 화면에 대고 펼쳐 화면을 확대할 수 있고, 두 손가락을 오므려 화면을 축소할 수 있습니다.

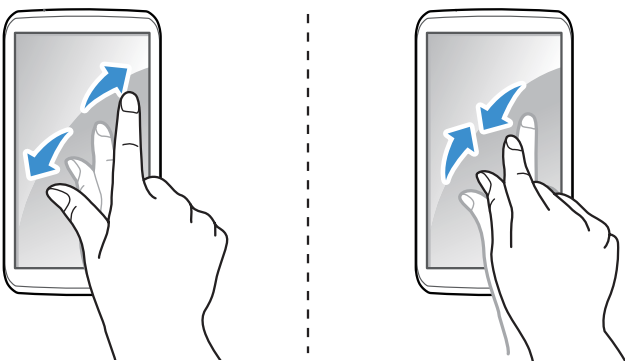

참고

스마트폰의 화면은 터치 방식으로 되어 있어 원하는 곳을 손가락 끝으로 정확하게 눌러야 정확하게 동작합니다.

휠 키 동작

휠 키 돌리기

휠 키를 위쪽으로 돌리면 증가, 아래쪽으로 돌리면 감소합니다. 음량 조절, 재생 목록 탐색, 카메라 타이머, 정밀 탐색 등 휠 키를 지원하는 애플리케이션에서 사용할 수 있습니다.

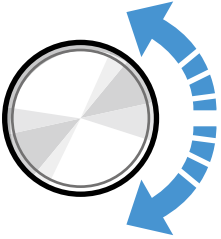

휠 키 빠르게 돌리기

음량 조절 시 휠 키를 빠르게 돌리면 음량 여러 단계가 한 번에 증가 또는 감소합니다. 음악이 재생 중인 경우 LCD가 꺼진 상태에서 휠 키 빠르게 돌리면 휠 키 돌리기와 동일하게 음량을 조절할 수 있습니다.

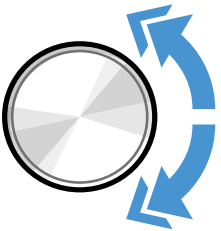

짧게 누르기

원 플레이어를 실행합니다.(일부 애플리케이션 사용 중에는 제외) 원 플레이어를 사용 중인 경우, 음악 재생/일시정지를 할 수 있습니다. 카메라 애플리케이션에서 사진을 촬영할 수 있고, 휠 키를 지원하는 애플리케이션에서 정밀 탐색을 실행할 수 있습니다. LCD가 꺼진 상태에서는 휠 키를 짧게 누르면 LCD가 켜집니다. 화면 잠금이 슬라이드로 설정된 경우에는 휠 키를 짧게 누르고 돌려 화면 잠금을 해제할 수 있습니다.

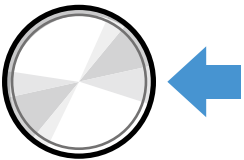

길게 누르기

전화를 수신(설정 시)하거나 원 플레이어를 종료할 수 있고, 카메라 애플리케이션에서 연속 촬영(설정 시)을 할 수 있습니다.

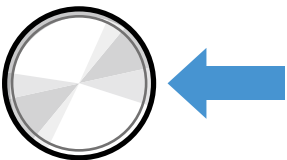

시작 설정

스마트폰을 구매하거나 초기화한 뒤 처음 전원을 켜면 설정 화면이 나타납니다. 시작 설정 화면에서는 언어, 키보드, 전화모드, 선택재 앱 재설치 등을 설정합니다. Play 스토어, Gmail 등 Google에서 제공하는 특정 애플리케이션을 사용하려면 먼저 Google 계정을 등록하십시오.

- 1 언어 선택 창이 나타나면 원하는 언어를 선택하십시오.
- 2 모바일 데이터 창이 나타나면 **예**를 누르십시오.
 - **아니오** 누름: 모바일 데이터 연결을 허용하지 않음
- 3 Wi-Fi 연결이 가능한 경우 Wi-Fi를 연결하십시오.
 - **건너뛰기** 누름: Wi-Fi 연결이 되지 않은 상태로 설정 진행
- 4 **다음**을 누르십시오.
- 5 화면의 안내에 따라 설정을 완료하십시오.

참고

- Google 계정을 등록하고 동기화하려면 인터넷 연결이 필요합니다. Google 계정을 등록하려면 모바일 데이터나 Wi-Fi를 연결하십시오.
- 기존 Google 계정에 동기화된 데이터가 있을 경우, 스마트폰에 Google 계정을 등록하면 주소록이나 일부 애플리케이션의 데이터가 복구됩니다.
- 초기 설정 화면에서 설정하는 모든 내용은 초기 설정이 끝난 후에도 설정 메뉴에서 다시 설정할 수 있습니다.

선택재 애플리케이션 설치

SKY 애플리케이션 설치



SKY 애플리케이션 설치 화면에서 원하는 애플리케이션을 선택하여 설치하십시오.

SKT 애플리케이션 설치

SK텔레콤 애플리케이션 설치 화면에서 원하는 애플리케이션을 선택하여 설치하십시오.

나중에 설치할 경우

스마트폰을 초기화하면 일부 선택재 애플리케이션이 삭제됩니다. 선택재 애플리케이션 설치화면에서 원하는 애플리케이션을 다시 설치할 수 있습니다.

- **SKY 애플리케이션:**  앱스 ▶  설정 ▶ 휴대전화 정보 ▶ Smart 업데이트 ▶ 앱 설치 및 업데이트에서 원하는 애플리케이션을 설치하십시오.
- **SKT 애플리케이션:** 앱을 눌러 T store에 접속한 뒤 원하는 애플리케이션을 설치하십시오.

참고

- SKY 애플리케이션은 이용 약관에 동의해야 다운로드할 수 있습니다.
- SKY/SKT 애플리케이션 설치 화면은 네트워크에 연결된 상태에서만 나타납니다.
- Wi-Fi로 인터넷을 연결하지 않았을 때는 사용 중인 요금제에 따라 데이터 요금이 부과될 수 있습니다.

지자기 센서 조정

지자기 센서 기능을 이용하면 스마트폰의 위치와 방위를 파악하여 마켓에서 다운로드한 나침반이나 증강현실 기능을 지원하는 특정 애플리케이션에서 다양하게 활용할 수 있습니다. 지자기 센서를 이용하는 애플리케이션이 정상적으로 동작하지 않을 때는 주변의 자기장이 심하지 않은 환경에서 스마트폰을 들고 아래와 같은 방법으로 지자기 센서를 자동으로 조정하십시오. 이때, 지자기 센서를 조정하는 별도의 애플리케이션은 필요하지 않습니다.

스마트폰을 좌우, 상하로 흔들고 뫼비우스의 띠 모양을 그리며 4~5회 회전하십시오.







참고

뫼비우스의 띠 모양으로 회전할 때는 손목으로만 움직여야 센서 조정이 잘 됩니다.

자동 화면 회전 설정

특정 화면에서 스마트폰을 가로로 회전하면 화면을 가로로 펼쳐 볼 수 있으며, 일부 애플리케이션에서는 목록과 상세 화면을 함께 볼 수 있는 분할 화면 모드로 전환됩니다. 자동으로 화면이 회전하거나 회전하지 않도록 설정할 수 있습니다.



























- 1 화면 상단에서 아래로 스크롤하여 화면 상단의 알림 창을 여십시오.
- 2 간편설정 영역에서  또는  을 누르십시오.
 -  : 자동으로 화면이 회전되는 상태, 누를 경우 자동 화면회전 꺼짐
 -  : 화면이 회전되지 않는 상태, 누를 경우 자동 화면회전 켜짐



화면 상단 아이콘

상단 아이콘 확인

스마트폰의 상태를 알려 주는 아이콘으로, 화면 상단의 알림 바에서 확인할 수 있습니다.



-  : 음성 통화 연결을 시도하거나 통화 중일 때
-  : 부재중 전화가 있을 때
-  : 통화를 일시 정지했을 때
-  : 영상 통화 연결을 시도하거나 통화 중일 때
-  : 부재중 영상 통화가 있을 때
-  : HD Voice 서비스를 사용할 수 있을 때
-  : 통화 중 음소거를 했을 때
-  : 스피커폰을 사용 중일 때
-  : 자동 응답을 설정했을 때
-  : 문자, 음성 및 MMS를 수신했을 때
-  : 재난 문자를 수신했을 때
- (텍스트 입력 모드일 때) **가** : 한글 / **Aa** : 영문 /  : 이모지 / **123** : 숫자
-  : NFC 카드 기능은 동작하지만 읽기 쓰기 및 P2P 수신이 꺼졌을 때
-  : NFC 카드 기능과 읽기 쓰기 및 P2P 수신이 모두 켜졌을 때
-  : Nano-SIM 카드에 저장된 전화부 로딩이 진행 중일 때
-  : Nano-SIM 카드 인식 오류일 때
-  : SD 카드 인식 오류가 발생했을 때
-  : 내장 메모리 용량이 부족할 때
-  : 진동으로 설정했을 때(미디어 및 알림은 제외)
-  : 음소거로 설정했을 때(미디어 및 알림은 제외)
-  : 오류가 발생하거나 경고를 표시할 때
-  : 소프트웨어 업그레이드가 있을 때
-  : 업데이트할 수 있는 애플리케이션이 있을 때
-  : 새로운 애플리케이션이 있을 때(SKY 서버 목록에 새로운 애플리케이션이 생겼을 때)
-  : 절전 모드를 사용 중일 때
-  : STONE과 블루투스로 연결되어 있을 때
-  : **31** : 캘린더 앱 일정 알림 시

-  : 알람 기능을 설정했을 때
-  : 타이머가 만료되었을 때
-  : 스톱워치가 동작하고 있을 때
-  : 녹음 중일 때
-  : 음악이 재생 중일 때
-  : 화면 전송이 동작 중일 때
-  : GPS 위성을 사용 중일 때
-  : 동기화 중일 때
-  : 데이터를 다운로드 중일 때
-  : 데이터를 업로드 중일 때
-  : 블루투스 기기가 연결되었을 때
-  : Wi-Fi가 켜졌을 때의 신호 감도
-  : 보안이 설정된 Wi-Fi 네트워크 접속 시
-  : Wi-Fi 다이렉트가 동작 중일 때
-  : Wi-Fi 핫스팟이 켜졌을 때
-  : 블루투스 테더링이 연결되었을 때
-  : USB 테더링이 연결되었을 때
-  : USB 테더링과 Wi-Fi 핫스팟이 모두 연결되었을 때
-  : 테더링 또는 핫스팟이 진행 중이지 않을 때
-  : 서비스 지역의 신호가 없을 때
-  : 서비스 지역의 신호 세기
-  : WCDMA 로밍할 때 해당 지역의 신호 세기
-  : 화면 캡처가 정상적으로 동작 했을 때
-  : 추가 알림 내용이 더 있을 때
-  : 비행기 탑승 모드를 설정했을 때
-  : 방해 금지 모드 사용 중일 때
-  : SKY protection이 동작 중일 때
-  : 배터리 잔량 표시
-  : 배터리 충전 지연이 발생했을 때
-  : 배터리 충전 상태 표시

LED 알림 기능

LED 알림 기능 설정

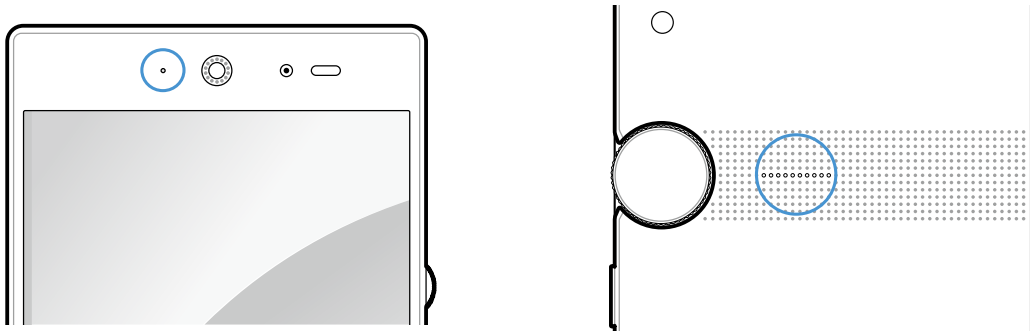

스마트폰 왼쪽 상단과 뒷면에 위치한 LED 알림 표시등의 색상을 통해 전화/메시지 수신, 부재중 전화/미확인 메시지 알림, 애플리케이션 알림, 알람, 카메라 타이머 촬영, 동영상 촬영, 음성 녹음, 배터리 상태 등을 확인할 수 있습니다.

 앱스 ▶  설정 ▶ LED 알림 표시 ▶ 사용함으로 설정하십시오.



LED 알림 표시의 세부 설정

LED 알림 기능을 사용할 항목 및 색상을 지정할 수 있습니다.

- 1  앱스 ▶  설정 ▶ LED 알림 표시로 진입하십시오.
- 2 LED 알림 표시를 활성화한 상태에서 원하는 항목을 선택하십시오.
 - **전화 및 메시지**: 전화와 메시지 관련 LED 설정
 - **이벤트**: 알람 및 애플리케이션 알림 관련 LED 설정
 - **기타**: 카메라(타이머)/동영상 촬영, 음성 녹음, 배터리 관련 LED 설정

참고

LED 색상은 전화, 메시지, 알람인 경우에만 지정할 수 있습니다. 원하는 항목을 누르면 색상 선택 창이 나타납니다.

홈 화면 및 위젯

홈 화면 구성

위젯, 바로 가기 아이콘, 폴더 등을 배치하는 공간입니다. 홈 화면은 기본으로 총 3개의 페이지로 구성되어 있으며 최대 7페이지까지 추가로 생성할 수 있습니다. 처음 실행할 때는 홈 화면 사용에 관한 도움말을 확인한 뒤 사용하십시오.



알림 바

- 스마트폰의 상태를 알려 주는 아이콘과 배터리 상태, 현재 시간 등을 표시
- 갤러리** 등 일부 애플리케이션에서 전체 화면으로 기능을 실행한 경우 화면 상단을 아래로 스크롤하여 알림 바 표시

바탕 화면

- 좌/우로 스크롤: 다른 페이지로 이동(초기에는 왼쪽 1개, 오른쪽 1개의 페이지가 더 있음)
- 두 손가락을 화면에 대고 오므리기: 홈 화면 편집 상태로 전환

위치 표시줄

- 현재 페이지의 위치를 표시

기본 런처바

- 앱 바로 가기 아이콘과 앱스 아이콘, 폴더를 배치(앱 아이콘과 폴더를 드래그하여 이동 가능)
- 바로 가기 아이콘 누름: 해당 애플리케이션을 바로 실행
-  (앱스) 누름: 앱스 화면으로 진입
- 좌/우로 스크롤: 확장된 런처바로 이동

하단 바

- 전체화면 모드를 제외한 모든 화면에서 취소 버튼 / 홈 버튼 / 최근 사용 앱스 버튼 표시
- 하단 바 설정에서 위치를 변경할 수 있고, 화면 캡처 버튼 / 화면 끄기 버튼 추가 가능

알림 창

화면 상단의 알림 바를 아래로 스크롤하여 알림 창을 열 수 있습니다.

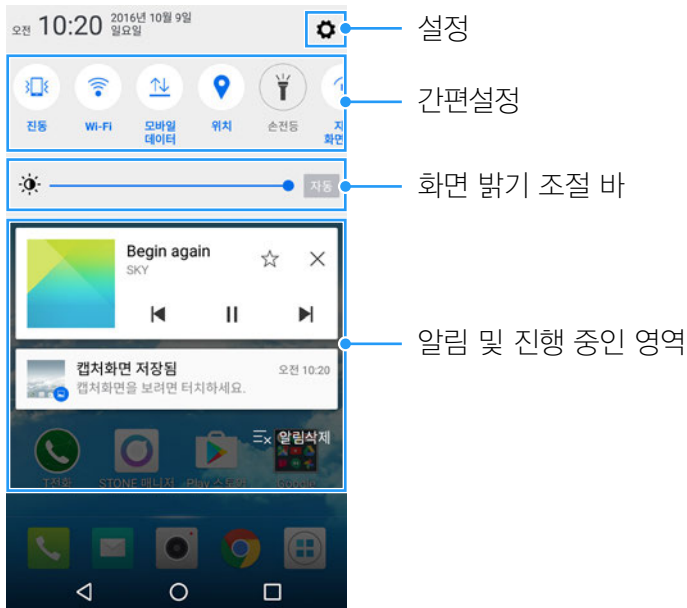

설정

- 설정으로 진입

간편설정

- 간편설정 아이콘에서 왼쪽으로 스크롤하여 다른 항목을 확인하고, 을 눌러 전체 항목 확인
- 각 항목을 눌러 기능을 켜거나 끄
- 각 항목을 길게 눌러 상세 설정 화면으로 이동

화면 밝기 조절 바

- 화면 밝기를 수동으로 조절하거나, 자동으로 조절하도록 설정

알림 및 진행 중인 영역

- 앱 업데이트 정보, 부재중 전화, 새 이메일이나 새 메시지 수신 등 각종 알림 내역을 표시하거나 현재 실행 중인 기능이 있을 때 해당 기능의 상태를 알려 줌

간편설정 항목 변경

- 1 간편설정 아이콘에서 왼쪽으로 스크롤하여 을 누르십시오.
- 2 **간편설정 편집** 텍스트를 누른 뒤 설정 항목을 드래그하여 원하는 위치로 이동하십시오.
- 3 **완료**를 눌러 변경된 위치를 적용하십시오.

앱/위젯/바로가기 아이콘 추가

- 1 홈 화면에서 빈 공간을 길게 누르거나 아래서 위로 스크롤한 뒤 **위젯**을 누르십시오.
- 2 추가할 항목을 길게 눌러 원하는 위치로 드래그하십시오.
 - 항목 짧게 누름: 아이콘을 빈 공간에 자동으로 배치
 - 위젯 중 폴더로 표시된 항목 짧게 누름: 그룹으로 묶여 있는 위젯을 모두 표시
 - **앱스**: 홈 화면에 배치할 수 있는 모든 애플리케이션 목록
 - **바로가기**: 바로가기 아이콘을 생성할 수 있는 애플리케이션 항목 표시

참고

- 일부 위젯이나 바로가기는 세부 설정이 필요할 수 있습니다. 이런 경우 세부 설정을 완료해야 바탕 화면에 위젯이 생성됩니다.
- **바로가기의 이메일 계정**은 이메일 계정을 등록했을 때만 나타납니다.

폴더 생성

원하는 바로 가기 또는 애플리케이션 아이콘을 담아 바탕 화면에 폴더를 생성할 수 있습니다.

- 1 폴더에 담을 아이콘을 길게 눌러 다른 아이콘 위로 드래그하십시오.

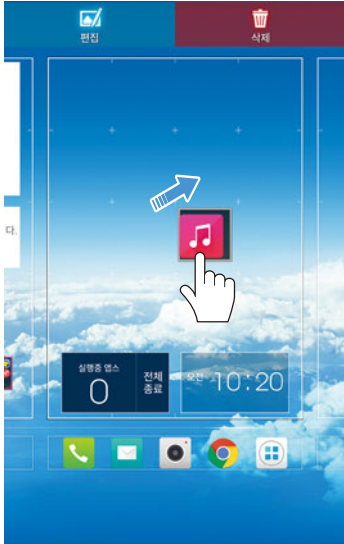

- 2 폴더 모양이 생성되면 손가락을 떼십시오.

폴더에 아이콘 추가

바탕 화면에서 폴더에 담을 아이콘을 길게 눌러 생성한 폴더로 드래그하십시오.

참고

생성한 폴더 ▶ 상단의 **폴더** 문구를 누르면 폴더 이름과 색상을 변경할 수 있습니다.

아이콘/폴더 위치 이동 또는 삭제

바탕 화면에 있는 아이콘/폴더를 바탕 화면의 다른 위치로 이동하거나 삭제할 수 있습니다. 기본 런처바가 비어 있으면 해당 영역으로 이동할 수도 있습니다. 기본 런처바에 위치한 바로 가기 아이콘도 이와 동일한 방법으로 이동 또는 삭제할 수 있습니다.

- 1 바탕 화면에서 이동할 아이콘/폴더를 길게 누르십시오.
- 2 원하는 위치 또는 화면 상단의 **삭제**로 드래그하십시오.

아이콘 편집

바탕 화면에 있는 아이콘을 원하는 이미지로 변경하거나 다양한 테두리를 추가하여 꾸밀 수 있습니다.

- 1 바탕 화면에서 이미지를 편집할 아이콘을 길게 눌러 화면 상단의 **편집**으로 드래그하십시오.
- 2 원하는 항목을 선택하여 아이콘을 변경하십시오.

페이지 이동 또는 삭제

- 1 바탕 화면에서 손가락 두 개를 바깥쪽에서 안쪽으로 오므리십시오.
- 2 이동 또는 삭제할 페이지를 길게 눌러 원하는 위치의 페이지 또는 화면 상단의 **삭제**로 드래그하십시오.

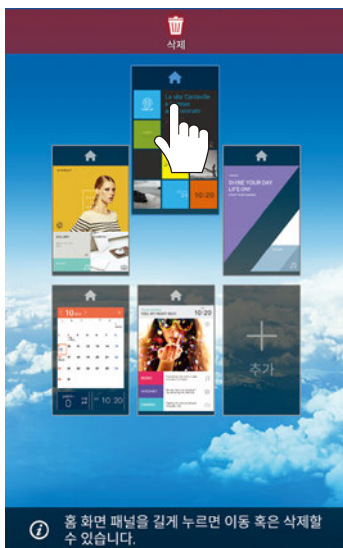

페이지 추가

추가를 누르면 홈 화면 페이지를 최대 7페이지까지 추가로 생성할 수 있습니다.

메인 홈 화면 설정

메인 홈 화면으로 사용할 페이지 상단의  을 누르면 해당 페이지를 메인 홈 화면으로 설정할 수 있습니다. 메인 홈의 상단에는  이 표시됩니다.

홈 화면 환경 설정

- 1 홈 화면에서 빈 공간을 길게 누르거나 아래서 위로 스크롤한 뒤 **홈 설정**을 누르십시오.
- 2 원하는 항목을 설정하십시오.
 - **홈 화면 잠금**: 홈 화면의 위젯과 아이콘을 다른 위치로 이동시키거나 삭제할 수 없도록 설정/해제
 - **아이콘 스타일**: 기본으로 제공하는 아이콘 스타일 중 원하는 스타일로 지정
 - **패널 위치 표시**: 현재 패널의 위치를 표시하도록 설정/해제
 - **홈 화면 편집**: 홈 화면의 페이지를 추가/삭제하거나 위치를 변경하고, 메인 홈 화면을 설정
 - **런처 바 고정**: 런처 바를 확장하지 않고, 중앙에 고정된 상태를 유지하도록 설정/해제
 - **배경화면 스크롤 고정**: 홈 화면의 페이지 이동 시 배경화면이 움직이지 않도록 설정/해제
 - **도움말**: 홈 화면 사용에 관한 도움말을 확인
 - **홈 화면 초기화**: SKY 홈 설정을 초기화 상태로 되돌림
 - **홈 화면 재실행**: 홈 화면을 종료한 후 자동으로 재실행

배경 화면 이미지 설정

- 1 홈 화면에서 빈 공간을 길게 누르거나 아래서 위로 스크롤한 뒤 **배경화면**을 누르십시오.
- 2 배경 화면을 설정할 항목을 선택하십시오.
 - **홈 화면**: 홈 화면의 배경 화면을 지정
 - **잠금화면**: 잠금 화면의 배경 화면을 지정
 - **홈 화면과 잠금화면**: 홈 화면과 잠금 화면의 배경 화면을 동시에 지정
- 3 **갤러리** 탭을 선택하고 배경으로 설정할 화면을 누르십시오.

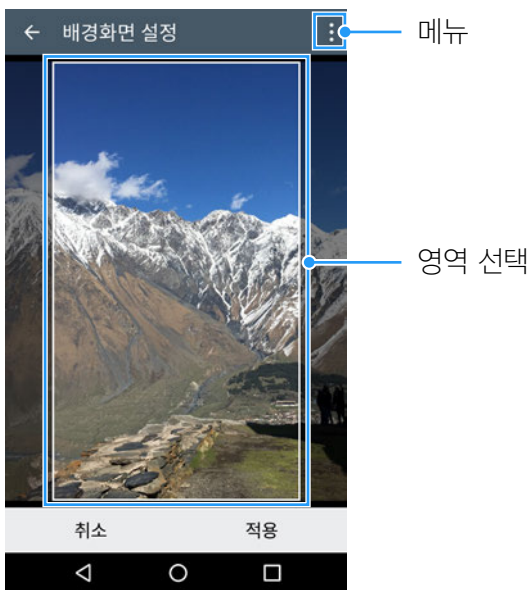

메뉴

- **프레임 변경**: 넓은 프레임을 설정하면 홈 화면에서 페이지를 스크롤할 때 배경화면이 함께 움직임(**배경화면 스크롤 고정** 해제 시에만 동작)

영역 선택

- 선 왼쪽에서 두 손가락을 펼치거나 오므려서 이미지를 확대/축소하거나 상/하/좌/우로 움직여서 원하는 위치로 이동

- 4 **적용** 또는 **배경화면 적용(라이브 탭 선택 시)**을 누르십시오.

참고

- **기본** 탭을 누른 뒤 배경 화면으로 설정할 화면을 선택하면 자동으로 배경 화면이 변경됩니다.
- **라이브** 배경화면은 홈 화면에만 설정할 수 있습니다.

확장된 런처바 사용

아이콘 및 폴더 배치

바탕 화면에 있는 아이콘 및 폴더를 이동하여 확장된 런처바에 배치할 수 있습니다.

- 1 홈 화면 하단의 기본 런처바를 좌/우로 스크롤하여 확장된 런처바 영역으로 이동하십시오.

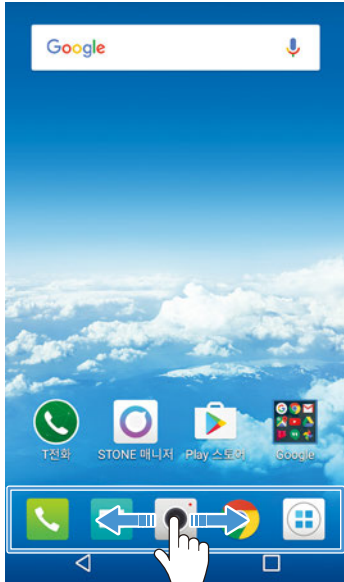

- 2 바탕 화면에서 원하는 아이콘 및 폴더를 길게 눌러 확장된 런처바 영역으로 드래그하십시오.

확장된 런처바에 새 폴더 생성

확장된 런처바에서 폴더에 담을 아이콘을 다른 아이콘 위로 드래그하십시오. 폴더 모양이 생성된 뒤 손가락을 떼면 해당 아이콘을 담은 상태로 폴더를 생성할 수 있습니다.

참고

기본 런처바에서 폴더를 생성하는 방법은 바탕 화면에서와 동일합니다. 바탕 화면에서 폴더를 생성하는 방법에 대한 자세한 내용은 '폴더 생성'을 참조하십시오.

바로 가기 아이콘 및 폴더 위치 이동 또는 삭제

런처바에 배치된 아이콘 및 폴더를 다시 바탕 화면으로 이동하거나 삭제할 수 있습니다.

- 1 런처바에 원하는 아이콘 및 폴더를 배치하십시오.
(‘아이콘 및 폴더 배치’를 참조)
- 2 이동하거나 삭제할 아이콘 및 폴더를 길게 누른 뒤 원하는 위치 또는 화면 상단의 **삭제**로 드래그하십시오.

참고

폴더에 담은 아이콘을 다시 바탕 화면으로 이동하거나 삭제하려면 먼저 해당 폴더를 눌러 여십시오. 그런 다음 이동하거나 삭제할 아이콘을 길게 눌러 바탕 화면 영역으로 드래그하여 원하는 위치에 배치하거나 화면 상단의 삭제로 드래그하여 삭제할 수 있습니다.

화면 잠금



잠금 해제 방법 변경

스마트폰의 기본적인 잠금 해제 방법은 **슬라이드**로 설정되어 있습니다. 원하는 잠금 해제 방법으로 변경하여 편리하게 사용하십시오. 슬라이드 방식을 사용하면 간단한 조작만으로도 쉽게 화면 잠금을 해제할 수 있습니다.



 앱스 ▶  설정 ▶ 잠금화면 누름

- 1 화면 잠금 선택을 누르십시오.
- 2 원하는 잠금 해제 방법을 눌러 화면의 안내에 따라 설정하십시오.

잠금 화면의 배경 화면 변경

- 1  앱스 ▶  설정 ▶ 잠금화면으로 진입하십시오.
- 2 배경화면 ▶ 잠금화면을 선택하십시오.
- 3 원하는 배경화면을 선택하십시오.

잠금/잠금해제 시 효과음 설정

- 1  앱스 ▶  설정 ▶ 잠금화면으로 진입하십시오.
- 2 잠금 및 해제 효과음을 설정(또는 해제)하십시오.

패턴/PIN/비밀번호 잠금 설정

다른 사람이 내 스마트폰을 사용하지 못하도록 보안 잠금을 설정할 수 있습니다. 보안 잠금 방식을 패턴으로 설정할 때는 4개 이상의 점을 연결해야 하며, PIN으로 설정할 때는 네 자리 이상의 숫자를, 비밀번호로 설정할 때는 하나 이상의 문자가 포함된 네 자리 이상의 비밀번호를 입력해야 합니다.

 앱스 ▶  설정 ▶ 잠금화면 누름

- 1 화면 잠금 선택을 누르십시오.
- 2 패턴, PIN 또는 비밀번호를 누른 뒤 화면의 안내에 따라 설정하십시오.

참고

화면 잠금을 **사용 안 함**으로 설정하면 화면이 켜질 때 잠금화면이 나타나지 않고, 바로 홈 화면이 나타납니다.

화면 잠금 해제

스마트폰을 일정 시간 동안 사용하지 않거나 사용하는 중에 전원 키()를 짧게 누르면 화면이 꺼지고 터치 화면이 잠깁니다. 이때는 아래의 방법으로 화면 잠금을 해제하십시오.

슬라이드 해제

- 1 화면이 꺼진 상태에서 전원 키()를 짧게 누르십시오.
- 2 화면을 임의의 방향으로 스크롤하여 화면 잠금을 해제하십시오.
또는
휠 키()를 짧게 누르고, 2초 내에 휠 키를 돌리십시오.

패턴 잠금 해제

- 1 화면이 꺼진 상태에서 전원 키()를 짧게 누르십시오.
- 2 설정한 패턴을 그리십시오.

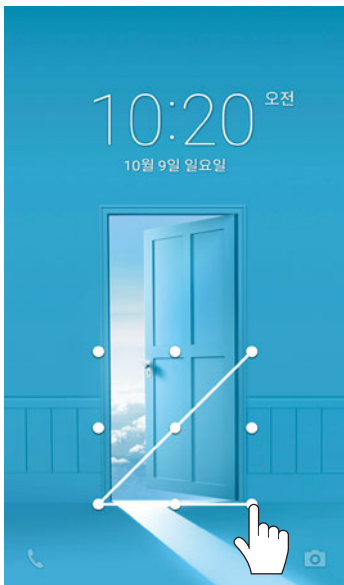

패턴을 잊어버렸을 때

- 보안 잠금이 **패턴**으로 설정되었을 때 패턴을 연속으로 5회 이상 잘못 입력하면 30초 동안 패턴을 그릴 수 없습니다.
- 패턴을 잊어버린 경우 화면 하단에 **PIN 사용** 문구를 누르면 PIN 번호를 입력하여 잠금을 해제할 수 있습니다.
- 패턴과 PIN 번호를 모두 잊어버린 경우, SKY 서비스 홈페이지(www.sky-service.co.kr)의 잠금 해제 메뉴를 통해 직접 잠금을 해제할 수 있습니다. 잠금 해제에 대한 자세한 내용은 SKY 서비스 홈페이지를 참고하시거나 고객센터(1588-9111)로 문의하십시오.

PIN/비밀번호 잠금 해제

- 1 화면이 꺼진 상태에서 전원 키()를 짧게 누르십시오.
- 2 설정한 PIN을 입력하고 을 누르거나 비밀번호를 입력한 뒤 **완료**를 누르십시오.

PIN(숫자 비밀번호), 비밀번호를 잊어버렸을 때

- 보안 잠금이 **PIN** 또는 **비밀번호**로 설정되었을 때 PIN 번호 또는 비밀번호를 연속으로 5회 이상 잘못 입력하면 30초 동안 PIN 번호 또는 비밀번호를 입력할 수 없습니다.
- 설정한 PIN 번호 또는 비밀번호를 잊어버린 경우 SKY 서비스 홈페이지(www.skyservice.co.kr)의 잠금 해제 메뉴를 통해 직접 잠금을 해제할 수 있습니다. 잠금 해제에 대한 자세한 내용은 SKY 서비스 홈페이지를 참고하시거나 고객센터(1588-9111)로 문의하십시오.

앱스 사용

앱스 화면 구성

기본으로 제공된 애플리케이션 및 다운로드한 애플리케이션을 사용자 설정이나 이름으로 정렬하여 원하는 애플리케이션을 쉽게 찾아볼 수 있습니다.

앱스 누름



애플리케이션 이름순 정렬 및 검색

- 애플리케이션을 이름 순서대로 정렬하고 애플리케이션 검색창 표시

아이콘 위치 이동 및 삭제

- 위치를 변경할 아이콘 드래그하여 원하는 위치로 이동(이름순 정렬인 경우 이동 불가)
- 아이콘 상단에 나타나는  를 눌러 애플리케이션 삭제

애플리케이션 실행 및 바로 가기 아이콘 생성

- 아이콘 짧게 누름: 애플리케이션을 실행
- 아이콘 길게 누름: 홈 화면에 바로 가기 아이콘을 생성
- 화면을 좌/우로 드래그: 다른 페이지로 이동

참고

- 기본으로 제공되는 애플리케이션은 삭제할 수 없습니다.

최근 실행한 애플리케이션 재실행

최근 실행 애플리케이션 키를 이용하여 최근에 사용한 애플리케이션을 빠르게 다시 실행할 수 있습니다. 최근 사용 앱스 버튼(□)을 누른 뒤 다시 실행하려는 애플리케이션 창을 누르십시오. 애플리케이션 창을 좌/우로 드래그하면 해당 애플리케이션을 목록에서 삭제할 수 있습니다.

애플리케이션 설치 및 제거



Play 스토어에서 설치

Play 스토어에 접속하여 스마트폰에 원하는 애플리케이션을 다운로드할 수 있습니다. 처음 실행할 때는 약관에 동의해야 사용할 수 있습니다.

 **Play 스토어** 누름

- 1 원하는 애플리케이션을 검색하십시오.
- 2 설치할 애플리케이션을 누르십시오.
- 3 화면의 안내에 따라 애플리케이션을 설치하십시오.

애플리케이션 업데이트

- 1  **Play 스토어** ▶  ▶ **내 앱/게임** ▶ **설치됨** 탭으로 진입하십시오.
- 2 업데이트 그룹에서 업데이트할 애플리케이션을 누르십시오.
 - **모두 업데이트**: 업데이트 가능한 모든 애플리케이션 업데이트 실행

참고

- 애플리케이션의 업데이트 버전이 있을 때는 해당 애플리케이션 실행 시, 또는 상단 알림 바에 업데이트 알림이 표시되며, 업데이트 설정에 따라 자동으로 업데이트될 수도 있습니다.
- 애플리케이션을 업데이트하지 않을 경우 사용에 제한이 있을 수 있으니, 화면의 안내에 따라 최신 버전으로 업데이트하여 사용하십시오.
- 해당 애플리케이션은 서비스 사업자의 사정에 의해 예고 없이 실행 화면이나 방법 등이 변경될 수 있습니다.
- 화면 상단의 알림 창을 열면 애플리케이션 설치 진행 상황을 확인할 수 있습니다.
- Google 계정을 등록하지 않은 상태에서 처음 실행하면 계정 등록 화면이 나타납니다. 화면의 안내에 따라 계정을 등록한 뒤 사용하십시오.



T store에서 설치

T store에 접속하여 스마트폰에 원하는 애플리케이션을 다운로드할 수 있습니다.

T store 누름

- 1 원하는 탭을 누르십시오.
- 2 원하는 애플리케이션을 누르십시오.
- 3 화면의 안내에 따라 애플리케이션을 설치하십시오.

애플리케이션 업데이트

- 1  T store ▶  ▶ 업데이트로 진입하십시오.
- 2 업데이트 탭에서 업데이트할 애플리케이션을 누르십시오.
 - 모두 업데이트: 업데이트 가능한 모든 애플리케이션 업데이트 실행



🔍 참고

- 애플리케이션의 업데이트 버전이 있을 때는 해당 애플리케이션 실행 시, 또는 상단 알림 바에 업데이트 알림이 표시되며, 업데이트 설정에 따라 자동으로 업데이트될 수도 있습니다.
- 애플리케이션을 업데이트하지 않을 경우 사용에 제한이 있을 수 있으니, 화면의 안내에 따라 최신 버전으로 업데이트하여 사용하십시오.
- 화면 상단의 알림 창을 열면 애플리케이션 설치 진행 상황을 확인할 수 있습니다.

설치한 애플리케이션 삭제

사용자가 직접 설치한 애플리케이션을 삭제할 수 있습니다.

앱스 누름

- 1 화면 오른쪽 상단에 있는  을 누르십시오.
- 2  을 눌러 애플리케이션을 삭제하십시오.
- 3 확인을 누르십시오.

문자 입력

입력 방법 변경

계정 등록, 전화부 등의 정보 또는 메시지 등 내용을 입력해야 할 때 음성으로 입력하거나 화면 하단에 나타나는 키보드를 이용하여 문자를 입력할 수 있습니다. 원하는 입력 방법을 선택해 편리하게 사용하십시오.

1 키보드의 ★ 을 길게 누른 뒤 **키보드 변경**을 선택하십시오.

2 **Google 보이스 입력** 또는 **SKY 키보드**를 누르십시오.

참고

- Google 보이스 입력 화면에서  ▶ **언어** ▶ **한국어 (대한민국)**을 누르면 음성 기록용 언어를 선택할 수 있습니다.

SKY 키보드 사용

다양한 방식의 키보드 중 원하는 키보드를 선택하여 문자를 입력할 수 있습니다. 계정 등록, 전화부 등의 정보 또는 메시지 등 내용을 입력해야 할 때 화면 하단에 나타나는 키보드를 이용하여 문자를 입력할 수 있습니다.

- 1 키보드의 ★ 을 길게 누른 뒤 **SKY 설정**을 선택하십시오.
- 2 **한글 키보드 선택** 또는 **영문 키보드 선택**을 누르고 원하는 키보드를 선택하십시오.
- 3 **적용**을 누르십시오.
- 4 취소 버튼(◀)을 눌러 문자 입력 화면으로 복귀하십시오.
- 5 자음과 모음 키를 조합하여 원하는 문자를 입력하십시오.

음성으로 문자 입력

키보드의 ★ 을 길게 누른 뒤 **음성**을 선택하십시오.

한자 변환

한글로 입력한 문자를 한자로 변환할 수 있습니다.

- 1 문자 입력화면에서 한글을 입력하십시오.
- 2 키보드의 ★ 을 길게 누른 뒤 **한자변환**을 선택하십시오.
- 3 원하는 한자를 선택하십시오.

키보드 높이 변경

키보드의 높이를 변경하여 키보드를 넓게 사용할 수 있습니다.



- 1 키보드의 ★ 을 길게 누른 뒤 **키보드 높이**를 선택하십시오.
- 2 경계선을 드래그하여 키보드로 사용할 영역의 크기를 조절하십시오.



- 3 **완료**를 누르십시오.

키보드 스타일 변경

문자 입력 화면의 키보드 색상 및 글자, 버튼 배경, 외곽선의 투명도를 조절하거나 키보드에 배경 화면을 추가하여 키보드 스타일을 원하는대로 변경할 수 있습니다.

- 1  앱스 ▶  설정 ▶ **휴대전화 꾸미기**를 누르십시오.
- 2 **키보드 스타일**을 누른 뒤 원하는 항목을 설정하십시오.
- 3 **적용**을 누르십시오.

키보드 스타일 설정

- **키보드 스타일 선택**: 원하는 색상을 선택하면 키보드 색상을 변경할 수 있습니다.
- **투명도 조절**: 글자, 버튼 배경, 외곽선의 투명도를 조절할 수 있습니다. 각 항목의 투명도 조절바를 좌/우로 스크롤하여 투명도를 조절하십시오.
- **키보드 배경 이미지**: 화면을 위로 스크롤하여  을 누른 뒤 키보드 배경 화면으로 설정할 이미지를 선택하십시오. 선을 눌러 상/하/좌/우로 움직여 이미지의 크기를 조절하거나 선 안쪽을 눌러 원하는 위치로 이동한 뒤 **적용**을 누르십시오.

참고



- 화면 상단의 키보드에서 설정한 스타일 효과를 미리 볼 수 있습니다.
- 키보드 스타일 설정 값을 초기화하려면 키보드 스타일 화면 상단의  ▶ **확인**을 누르십시오. 현재 선택한 스타일의 투명도와 등록되어 있는 배경 이미지가 초기화됩니다.
- 키보드 스타일은 **앱스 ▶ 설정 ▶ 디스플레이 ▶ 키보드 스타일**에서도 변경할 수 있습니다.

기호 팝업 사용



자주 사용하는 기호를 한 곳에 모아 두고 간편하게 입력할 수 있습니다.

- 1 키보드의  길게 누르십시오.
- 2 기호 팝업 창에서 원하는 기호를 선택하여 입력하십시오.

기호 팝업 창의 기호 변경

- 1 키보드의  을 길게 누르십시오.
- 2 기호 팝업 창의  을 누르십시오.
- 3 변경할 기호를 누른 뒤 원하는 기호를 입력하고 **확인**을 누르십시오.

참고



- 키보드의  을 길게 누른 뒤 **SKY 설정 ▶ 기호 팝업**을 눌러도 기호 팝업을 변경할 수 있습니다.
- 기호 팝업 변경 화면에서  을 누르면 팝업 창에 나타나는 모든 기호가 초기 항목으로 변경됩니다.

커서 이동

문자 입력 중 커서의 위치를 변경하여 내용을 추가하거나 삭제할 수 있습니다.

커서가 이동할 위치를 터치하십시오.

또는

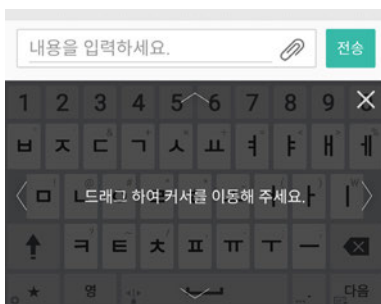

- 1  를 길게 누르십시오.
- 2 키보드 화면 위에서 드래그하여 커서를 이동하십시오.
- 3 커서를 이동한 뒤  를 눌러 커서 이동창을 닫으십시오.

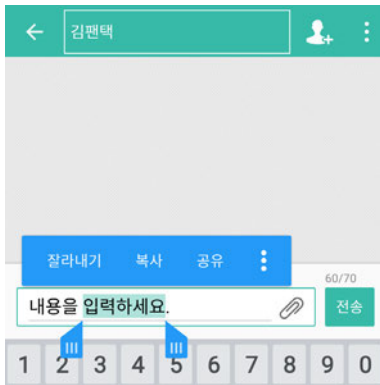

문자 편집

- 1 복사 또는 잘라내기할 부분의 시작점을 길게 누르십시오.



- 2 ,  을 눌러 상/하/좌/우로 이동하여 원하는 부분을 선택하십시오.
 - **모두 선택** 누름: 입력한 모든 문자를 선택
- 3 **복사** 또는 **잘라내기**를 누르십시오.
- 4 붙여 넣을 위치에서 화면을 길게 누른 뒤 **붙여넣기**를 누르십시오.

클립보드 이용

클립보드를 이용하여 여러 개의 문자를 복사해 두었다가 필요할 때 가져다 쓸 수 있습니다.

- 1 클립보드에 저장한 내용을 붙여 넣을 부분에서 화면을 길게 누른 뒤 **클립보드**를 누르십시오.
- 2 원하는 내용이 저장된 클립보드를 선택하십시오.

소프트웨어 업데이트

스마트폰에서 업데이트

현재 설치된 소프트웨어보다 최신 버전의 소프트웨어가 있으면 애플리케이션에서 소프트웨어를 업데이트할 수 있습니다. 먼저 Wi-Fi 네트워크에 연결하십시오.

 앱스 ▶  설정 ▶ **휴대전화 정보** 누름

- 1 Smart 업데이트를 누르십시오.
- 2 원하는 항목을 누른 뒤 화면의 안내에 따라 실행하십시오.

참고

남은 배터리의 양이 30 % 미만이면 소프트웨어 업데이트를 실행할 수 없습니다.

홈페이지에서 업데이트

현재 설치된 소프트웨어보다 최신 버전의 소프트웨어가 있으면 SKY 서비스 홈페이지에 접속하여 소프트웨어를 업데이트할 수 있습니다.



- 1 SKY 서비스 홈페이지(www.skyservice.co.kr)에 접속하십시오.
또는 SKY 홈페이지(www.isky.co.kr)에 접속한 뒤 **고객센터**를 클릭하십시오.
- 2 화면 상단의 **다운로드 ▶ 셀프업그레이드 ▶ 셀프 업그레이드 시작**을 클릭하십시오.
- 3 팝업 창 상단의 추가 기능을 실행하십시오.
- 4 OS별 주의 사항을 확인한 뒤 USB 드라이버를 설치하십시오.
- 5 스마트폰과 PC를 USB 케이블로 연결하십시오.
- 6 고객 정보 수집 동의 및 데이터 주의 사항을 확인한 뒤 **업그레이드 시작**을 클릭하십시오.

☞ 참고

- 셀프 업그레이드 시작을 클릭하면 팝업 창이 나타납니다. 팝업 창 좌측 하단의 설치방법 안내 또는 동영상 튜토리얼 버튼을 클릭하면 자세한 사용 방법을 볼 수 있습니다.
- 셀프 업그레이드 화면은 더 나은 기술과 서비스 개발로 인해 일부 변경될 수 있습니다.
- 셀프 업그레이드 진행 중에는 PC의 전원을 끄거나 케이블 연결을 해제하면 안되며, 스마트폰의 배터리가 방전되지 않도록 충분히 충전한 상태인지 확인하십시오.
- 셀프 업그레이드는 해당 서비스를 지원하는 모델(IM-A600 이후 모델)에 한해서만 지원됩니다.
- 셀프 업그레이드 진행 중에 오류가 발생하면 스마트폰의 전원을 껐다 켜 다시 시도해 주십시오. 오류가 또 발생하면 고객 센터(1588-9111)로 문의하십시오.

추가 애플리케이션 다운로드

SKY 서비스 홈페이지(www.skyservice.co.kr)에 접속하여 이메일, 날씨, V노트 애플리케이션을 추가로 설치할 수 있습니다.

 **앱스** ▶  **설정** ▶ **휴대전화 정보** ▶ **Smart 업데이트** ▶ **앱 설치 및 업데이트**에서 선택해 애플리케이션을 설치할 수 있습니다.

03

알아두면 좋은 기능

원 플레이어

휠 키를 이용하여 스마트폰에 다운로드한 음악 파일을 편리하게 재생할 수 있습니다.

원 플레이어 켜기

휠 키()를 누르십시오.

참고

일부 애플리케이션 사용 중에는 휠 키를 눌러도 원 플레이어가 실행되지 않을 수 있습니다.





원 플레이어 끄기

휠 키()를 길게 누르십시오.



참고

- 음악이 재생 중인 경우, 원 플레이어를 종료해도 음악은 계속 재생됩니다.
- 원 플레이어의 원 바깥쪽 화면을 눌러도 원 플레이어가 종료됩니다.

원 플레이어로 음악 감상

- 1 원 플레이어를 켜고, 휠 키()를 돌려 원하는 음악을 선택하십시오.
 - (재생 목록이 없을 경우):  을 눌러 재생할 파일이나 재생 목록 선택
- 2 휠 키()를 누르거나 화면에서  을 누르면 선택된 음악이 재생됩니다.

원 플레이어 재생 중 동작

- 음악 재생/일시정지: 음악이 재생 중인 상태에서 휠 키() 누름
- 다른 음악 재생: 휠 키()를 돌린 후 누름
- 음악 애플리케이션 연결: 화면에서 원 플레이어의 원 안쪽을 누름( 부분 제외)

모션인식

모션인식 설정

모션 인식 기능을 사용하면 스마트폰을 뒤집는 동작으로 전화 수신 시 무음 전환, 동영상 재생 중 일시 정지, 알람을 다시 울리도록 설정할 수 있습니다.

앱스 ▶ 설정 ▶ 모션인식 누름

스마트폰 뒤집기

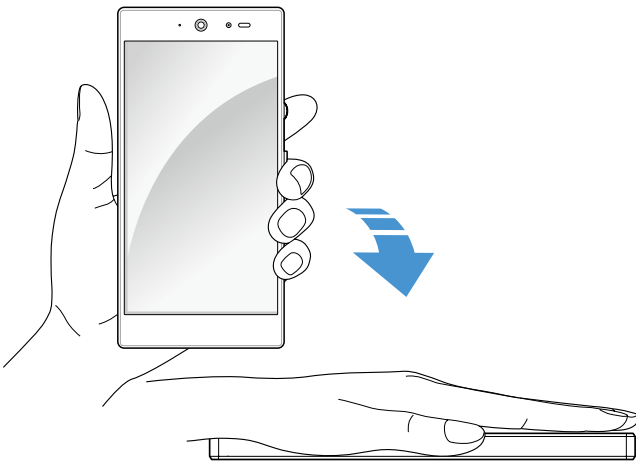

- **전화 수신 시 무음 전환:** 전화 수신 시 스마트폰을 뒤집으면 벨소리가 무음으로 전환되도록 설정/해제
- **동영상 일시 정지:** 동영상 재생 중 스마트폰을 뒤집으면 재생을 일시 정지하도록 설정/해제
- **알람 다시 울림:** 알람이 울릴 때 스마트폰을 뒤집으면 자동으로 다시 울림이 동작하도록 설정/해제

참고

이어 마이크가 연결되어 있으면 동영상 일시 정지 기능은 동작하지 않습니다.

설정 관리



보기 방식 변경

설정 메뉴의 각 항목을 아이콘 형태로 볼 수 있도록 보기 방식을 변경할 수 있습니다.

 앱스 ▶  설정 누름

 ▶ 바둑판으로 보기를 누르십시오.

참고

- 바둑판으로 보기 상태에서  ▶ **목록으로 보기**를 누르면 설정 항목이 목록 형태로 변경됩니다.
-  을 누르면 설정 항목의 키워드를 입력하여 빠르게 원하는 설정을 찾을 수 있습니다.

[목록으로 보기]

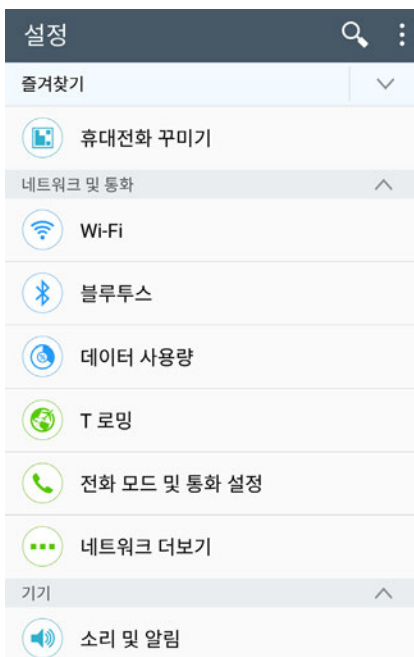

[바둑판으로 보기]

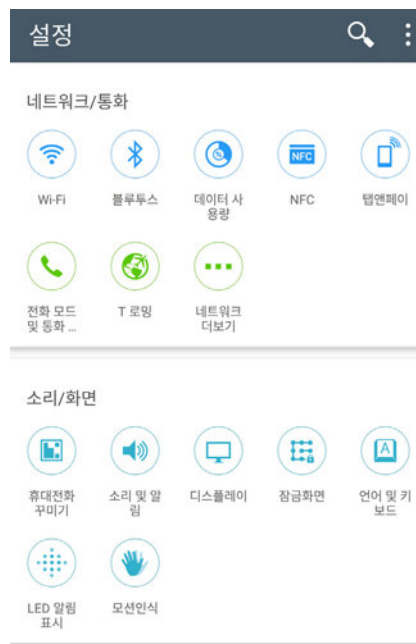

즐거찾기 변경

설정 목록 위에 나타나는 설정 즐겨찾기를 활용하면 설정을 빠르게 변경할 수 있습니다. 즐겨찾기에 자주 사용하는 설정 항목을 배치할 수 있습니다.

 앱스 ▶  설정 누름

- 1  을 누르십시오.
- 2 추가 가능 항목에서 원하는 아이콘을 드래그하여 **현재 항목**(위쪽)으로 이동하십시오.
- 3 **완료**를 누르십시오.

참고

- 현재 항목 안에서 아이콘을 드래그하면 설정 즐겨찾기 항목의 위치를 변경할 수 있습니다.
- 설정 즐겨찾기는 목록 보기 상태에서만 표시됩니다.
- 설정 화면에서  을 눌러 설정 즐겨찾기를 접어두거나 펼칠 수 있습니다.
- 즐겨찾기에는 최대 10개 항목을 등록할 수 있습니다.

디자인 홈

SKY 디자인 패널 사용

기본으로 제공되는 다양한 SKY 디자인 패널을 이용하여 쉽게 홈 화면을 꾸밀 수 있습니다. SKY 디자인 패널은 이미지를 삽입하거나 스티커, 액자 등을 이용하여 홈 화면을 원하는 대로 꾸며 사용할 수도 있습니다.



- 1 홈 화면에서 빈 공간을 길게 누르거나 아래서 위로 스크롤한 뒤 **디자인 홈**을 누르십시오.
- 2 **SKY** 탭에서 원하는 형태의 디자인 패널을 선택하십시오.
 - **SKY** 탭 누름: 다양하게 디자인된 기본 제공 디자인 패널 선택
 - **나의 디자인** 탭 누름: 사용자가 직접 그리드를 설정하여 새로운 디자인 패널을 추가
 -  누름: 디자인 패널 탭 화면을 전체 화면으로 확장

디자인 패널의 이동 또는 삭제

홈 화면에서 이동 또는 삭제할 디자인 패널을 길게 눌러 원하는 위치의 페이지 또는 화면 상단의 **삭제**로 드래그하십시오.

새로운 디자인 패널 만들기

셀의 크기와 셀 사이의 간격을 원하는 대로 조절하여 새로운 디자인 패널을 만들 수 있습니다. 새로 만든 디자인 패널의 각 셀에 원하는 색상 또는 이미지로 배경을 지정하거나 특정 애플리케이션 등이 실행되도록 설정할 수도 있습니다.

- 1 홈 화면에서 빈 공간을 길게 누르거나 아래서 위로 스크롤한 뒤 **디자인 홈**을 누르십시오.
- 2 **나의 디자인** 탭을 선택한 뒤 **새로 만들기**를 누르십시오.
- 3 셀의 크기와 셀 사이의 간격을 조절하여 원하는 형태의 그리드를 설정한 뒤 **확인**을 누르십시오.
- 4 화면 상단의 **배경**, **꾸미기**, **기능 설정**을 눌러 디자인 패널을 원하는 대로 설정하십시오.
 -  누름: 그리드를 다시 편집
- 5 **저장**을 누르십시오.
 -  누름: 모두 지우기, 도움말

셀 병합

화면을 가로/세로/대각선으로 드래그하여 선택한 만큼 하나의 셀로 합칠 수 있습니다. 화면을 원하는 방향으로 원하는 만큼 드래그하십시오.

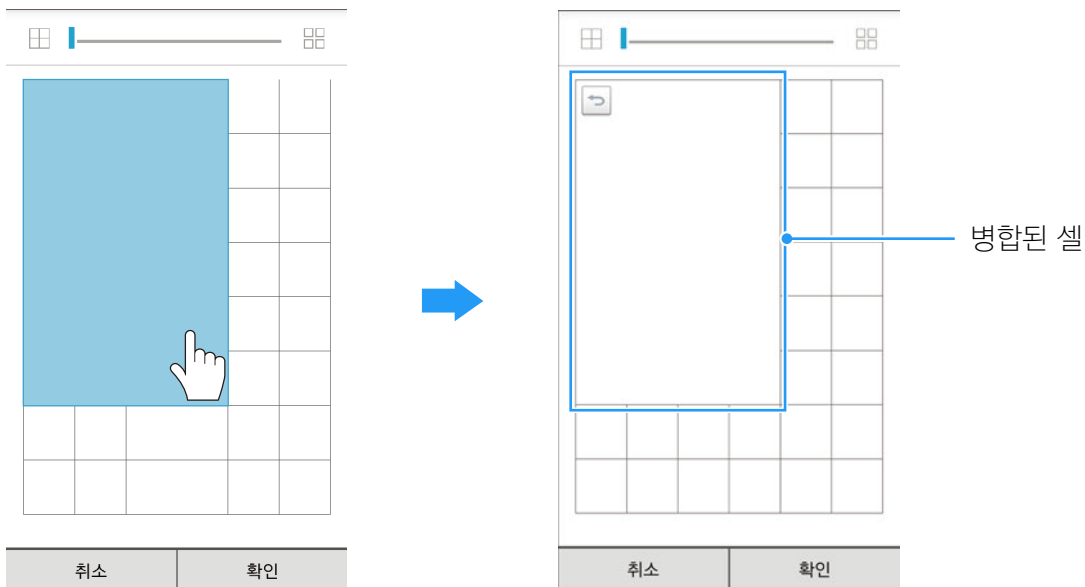

병합된 셀 나누기

하나로 합친 셀을 다시 원래대로 각각의 셀로 나눌 수 있습니다. 이전 상태로 되돌릴 셀의  을 누르십시오.

셀 사이의 간격 조정

화면 상단의 셀 간격 조절바를 좌/우로 드래그하여 셀 사이의 간격을 넓히거나 좁힐 수 있습니다.

디자인 패널 편집/기능 설정

각 셀의 배경을 설정하거나 스티커, 액자 등을 이용하여 디자인 패널을 꾸밀 수 있습니다. 셀을 누르면 특정 애플리케이션이나 폴더, 라이브 스티커, 바로가기가 실행되도록 설정할 수도 있습니다.

- 1 홈 화면에서 빈 공간을 길게 누르거나 아래서 위로 스크롤한 뒤 **디자인 홈**을 누르십시오.
- 2 **SKY, 나의 디자인** 중 원하는 탭을 선택한 뒤 패널 항목을 좌/우로 드래그하여 원하는 형태의 디자인 패널을 선택하십시오.
- 3 디자인 패널을 길게 눌러 화면 상단의 **편집**으로 드래그한 뒤 화면 상단의 **배경, 꾸미기, 기능 설정**을 눌러 디자인 패널을 원하는 대로 설정하십시오.
 -  누름: 저장, 모두 지우기, 도움말

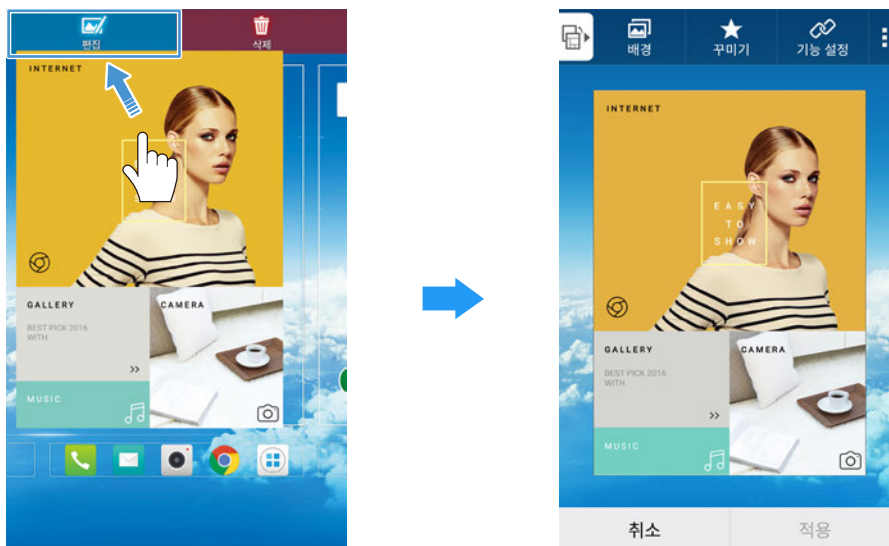

- 4 **적용**을 누르십시오.

그리드 편집

- 1 편집 모드에서 화면 상단의  을 누르십시오.
- 2 셀을 합치거나 나누어 그리드를 변경하십시오.

셀의 배경 설정

- 1 편집 모드에서 화면 상단의 **배경**을 누르십시오.
- 2 배경을 설정할 셀을 선택한 뒤 원하는 대로 설정하십시오.
 - **컬러**: 컬러와 투명도를 선택하여 셀의 배경으로 지정
 - **이미지**: 기본으로 제공된 이미지를 선택하여 셀의 배경으로 지정
 - **갤러리**: 스마트폰에 저장된 사진을 선택하여 셀의 배경으로 지정



셀 꾸미기

- 1 편집 모드에서 화면 상단의 **꾸미기**를 누르십시오.
- 2 꾸밀 셀을 선택한 뒤 원하는 대로 변경하십시오.
 - **스티커**: 기본으로 제공된 스티커를 사용하거나 새로운 스티커 및 아이콘을 제작하여 꾸밈
 - **액자**: 셀의 액자 형태를 지정
 - **도형**: 다양한 모양의 도형을 삽입하여 꾸밈
 - **텍스트**: 다양한 글자체로 원하는 문자를 입력하여 꾸밈

셀의 기능 설정

- 1 편집 모드에서 화면 상단의 **기능 설정**을 누르십시오.
- 2 **+** 을 눌러 해당 셀에 설정할 기능을 선택하십시오.
 - **애플리케이션**: 셀을 누르면 특정 애플리케이션이 실행되도록 설정
 - **폴더**: 셀을 누르면 특정 폴더가 실행되도록 설정
 - **라이브 스티커**: 셀에 날씨, 시계, 달력이 나타나고 애플리케이션이 실행되도록 설정
 - **바로가기**: 셀을 누르면 특정 기능이 실행되도록 설정
- 3 원하는 표시 방식을 선택하십시오.

참고

-  을 눌러 한 단계씩 실행 취소하거나  을 눌러 다시 실행할 수 있습니다.
-  을 눌러 스티커나 도형, 텍스트의 위치를 변경할 수 있습니다.

디자인 패널 가져오기

- 1 홈 화면에서 빈 공간을 길게 누르거나 아래서 위로 스크롤한 뒤 **디자인 홈**을 누르십시오.
- 2  **가져오기**를 누르십시오.
- 3 홈 화면에서 가져오기 또는 저장소에서 가져오기를 선택하십시오.
- 4 원하는 디자인 패널을 선택하십시오.

디자인 패널 내보내기

- 1 홈 화면에서 빈 공간을 길게 누르거나 아래서 위로 스크롤한 뒤 **디자인 홈**을 누르십시오.
- 2  **내보내기**를 누르십시오.
또는 **나의 디자인** 탭에서 내보낼 디자인 패널을 길게 누른 뒤 **내보내기**를 누르십시오.
- 3 내보낼 디자인 패널을 선택하고 **내보내기**를 누르십시오.
- 4 파일명을 입력한 뒤 **확인**을 누르십시오.

디자인 패널 삭제

- 1 홈 화면에서 빈 공간을 길게 누르거나 아래서 위로 스크롤한 뒤 **디자인 홈**을 누르십시오.
- 2  **삭제**를 누른 뒤 삭제할 디자인 패널을 선택하고, **삭제**를 누르십시오.
또는 **나의 디자인** 탭에서 삭제할 디자인 패널을 길게 누른 뒤 **삭제**를 누르십시오.



참고

SKY 탭에 기본으로 제공된 디자인 패널은 삭제할 수 없습니다.

검색

인터넷에서 정보를 검색하고자 할 경우, 인터넷 브라우저를 통해 내용을 검색할 수 있습니다. 일부 애플리케이션은 음성 검색 기능을 사용할 수 있습니다.

- 기본 설치 브라우저: Chrome, Google
(자세한 사용방법은 '애플리케이션' 챕터의 '구글 애플리케이션'을 참조하십시오.)

- 1  앱스에서 설치된 인터넷 브라우저 애플리케이션을 실행하십시오.
- 2 검색창에 검색어를 입력하고  을 누르십시오.
- 3 검색된 내용 중 필요한 내용을 클릭하여 정보를 확인할 수 있습니다.

참고

검색이 가능한 애플리케이션은 Play스토어나 T store에서 추가로 다운로드 받아 사용할 수 있습니다.

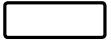

화면 캡처하기

스크린 샷 촬영

스마트폰 사용 중에 홈 키() , 전원 키()를 동시에 길게 눌러 원하는 화면을 캡처할 수 있습니다.

캡처 아이콘 추가

하단 바에 캡처 버튼을 추가하면 쉽게 화면을 캡처할 수 있습니다.



- 1  앱스 ▶  설정 ▶ 디스플레이 ▶ 하단 바 스타일로 진입하십시오.
- 2 버튼 항목 변경 ▶ 화면 캡처를 드래그하여 현재 항목(위쪽)으로 이동하십시오.
- 3 완료를 누르십시오.

캡처한 이미지 확인

화면 상단의 알림 창을 연 뒤 캡처화면 저장됨을 누르면 캡처한 이미지를 확인할 수 있습니다.

 앱스 ▶ 갤러리 ▶ Screenshots 폴더에서 확인할 수도 있습니다.

화면 캡처 영역 설정

- 1  앱스 ▶  설정 ▶ 디스플레이 ▶ 화면 캡처 영역으로 진입하십시오.
- 2 원하는 캡처 영역을 선택하고, 적용을 누르십시오.
 - 전체화면 캡처: 상단 알림 바와 하단 바를 모두 포함
 - 부분화면 캡처: 하단 바 제외

파일 주고받기

USB 케이블로 PC와 연결하여 파일 주고받기

내 스마트폰과 PC를 연결하여 PC에 저장된 사진, 음악 및 동영상 파일을 스마트폰에 다운로드할 수 있습니다. 같은 방법으로 스마트폰에 저장된 파일을 PC로 전송할 수도 있습니다.

- 1 스마트폰에 **USB 연결 방식** 화면이 나타나면 연결 방식이 **미디어 디바이스 (MTP)**로 선택되어 있는지 확인하십시오.
 - **도움말** 누름: 미디어 디바이스, 카메라, 기타 연결 모드에 대한 도움말을 확인
- 2 PC에서 인식된 **IM-100S** 이동식 디스크를 연 뒤 **내부 저장공간**을 클릭하십시오.
 - (micro SD 카드를 삽입한 경우)**SD 카드** 누름: micro SD 카드에 저장된 파일을 확인
- 3 PC에서 내 스마트폰에 다운로드할 파일을 선택한 뒤 원하는 폴더로 복사하십시오.

🔍 참고



- **USB 연결 방식** 화면에서 **USB 연결 시 설정 화면 보이기**를 꺼짐으로 설정하면 USB 케이블을 연결했을 때 **USB 연결 방식** 화면이 바로 나타나지 않습니다. 이때는 스마트폰과 USB 케이블을 연결한 뒤 화면 상단의 알림 창을 여십시오. 알림 내역에서 **미디어 기기로 연결됨 (MTP)**을 누르면 **USB 연결 방식** 화면으로 이동합니다.
- 내 스마트폰과 PC 연결 방법에 대한 자세한 내용은 '설정' 챕터의 '기기'에서 'USB 연결 방식'을 참조하십시오.
- USB 드라이버는 SKY 서비스 홈페이지(www.skyservice.co.kr)에 접속한 뒤 **다운로드 ▶ 소프트웨어 다운로드**에서 직접 다운로드할 수 있습니다.
- micro SD 카드가 제대로 인식되지 않는 경우 PC에서 스마트폰을 분리하십시오. 그런 다음 스마트폰에서 micro SD 카드를 분리했다가 다시 삽입하십시오.

커뮤니케이션



전화

음성 통화 발신

전화 누름

- 1 상대방의 전화번호 또는 단축번호를 입력하십시오.
 -  누름: 전화부에 저장, 메시지 보내기, 메시지콜, 단축번호 설정, 인스턴트 레터링, 통화설정, 대기시간 추가(P), 2초간 일시정지 추가(T)
- 2  을 눌러 전화를 거십시오.
- 3 통화를 끝내려면 **종료**를 누르십시오.

참고



- 설정한 단축번호를 길게 눌러서 전화를 걸 수 있습니다. 단축번호가 두 자리 이상이면 앞 번호는 짧게, 뒷 번호는 길게 누르십시오.
- **통화기록** 탭에서 최근에 통화한 연락처를 선택하여 바로 전화를 걸 수도 있습니다.
- 통화를 끝내려면 반드시 **종료**를 누르십시오. **종료**를 누르지 않으면 통화 기능이 꺼지지 않을 수도 있습니다.
- 통화 중 다른 기능을 사용하고 있을 때는 화면 상단의 알림 창에서 **통화종료**를 누르거나 화면에 나타나는 통화 중 알림 창에서  **통화종료**를 누르십시오. 알림 창에서 **통화화면**을 누르면 음성 통화 중 화면으로 이동할 수 있습니다.
- 입력한 번호의 형식(전화번호 또는 단축번호 입력)에 따라  누를 때 나타나는 항목이 다릅니다.
- 전화 모드(팬택 스카이 전화 또는 SK텔레콤 T 전화)는 **앱스 > 설정 > 전화 모드 및 통화 설정 > 전화 모드**에서 변경할 수 있습니다.

다이얼 패드 숨기기

다이얼 화면에서 **다이얼 숨김**을 누르면 다이얼이 숨겨집니다. 통화기록이나 전화번호 검색 내용을 볼 때 사용할 수 있습니다. 다시 다이얼 화면을 보려면  을 누르십시오.

음성 통화 수신

1 전화가 오면  을 누른 상태로 화살표 방향을 따라 위쪽으로 이동하십시오.

-  누름: 사용하는 손에 따라 전화 수신 화면을 좌우 모드로 전환
-  (수신거절 메시지 / 자동응답) 누름: 수신 거절 메시지를 전송, 자동 응답으로 연결

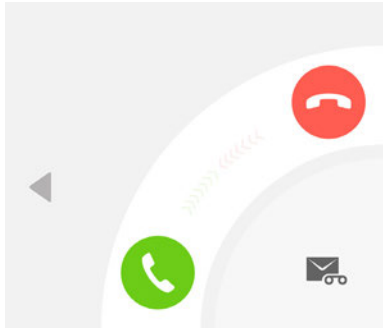



2 통화를 끝내려면  를 누르십시오.

참고

- 발신번호 표시는 상대방의 전화 환경에 따라 다르거나 표시되지 않을 수 있습니다. 발신번호 표시 서비스에 대한 자세한 내용은 통신사 고객센터로 문의하십시오.
- 전화 수신 시 자동 응답으로 녹음된 파일은 .amr 형식으로 저장되며, **앱스 ▶ SKY 앱 ▶ 파일 매니저 ▶ 파일 전체보기 ▶ SKY ▶ Voice recorder** 폴더에서 확인할 수 있습니다.

음성 통화 거절

전화가 오면  을 누른 상태로 화살표 방향을 따라 아래쪽으로 이동하십시오. 전화를 거절할 수 있습니다. 수신 거절 메시지를 보내거나 자동 응답으로 연결하려면  (수신거절 메시지 / 자동응답)을 누르십시오.

부재중 통화 확인



화면 상단의 알림 바에  이 표시되면 알림 창을 여십시오. 해당 내역을 누르면 **통화기록**에서 확인할 수 있습니다. 홈 화면에서 **전화**를 직접 눌러서 확인할 수도 있습니다.

음성 통화 중 기능

음성 통화가 연결되었을 때 화면에 나타나는 메뉴를 누르면 통화 중 다양한 기능을 실행할 수 있습니다.

- **영상통화 전환**: 현재 연결 중인 음성 통화를 영상 통화로 전환(수/발신자 모두 HD Voice 로 연결되었을 경우만 해당)
- **일시중지**: 통화를 일시 중지
- **스피커**: 상대방의 소리가 스마트폰에서 한 뼘 정도 떨어진 거리에서도 들리도록 설정/해제
- **블루투스**: 블루투스 기능을 이용하여 무선 헤드셋으로 전환하여 통화하도록 설정/해제
- **음소거**: 내 소리가 상대방에게 들리지 않도록 설정/해제
- **다이얼**: 다이얼 패드를 표시
- **종료**: 통화를 종료
- **녹음**: 통화 내용을 녹음
- **▶ 통화 추가**: 통화 중이던 전화를 통화 대기 상태로 만들고, 새로 입력한 번호로 전화를 연결함
- **▶ 그림 그리기**: 그림을 그릴 수 있는 메모창 표시
- **▶ 통화 음량 증가**: 통화 중 통화 음량이 커지도록 설정/해제

☞ 참고

- 휠 키()를 돌려 통화 음량을 조절할 수 있습니다.
- 통화 추가는 통화 중 대기 서비스에 가입해야 이용할 수 있으며, 자세한 내용은 통신사 고객센터로 문의하십시오.
- 통화 중 녹음한 파일은 **앱스 ▶ SKY 앱 ▶ 파일 매니저 ▶ 파일 전체보기 ▶ SKY ▶ Voice recorder** 폴더에서 확인할 수 있습니다.
- 통화 중에 그린 그림 메모 파일은 **앱스 ▶ SKY 앱 ▶ 파일 매니저 ▶ 파일 전체보기 ▶ SKY ▶ Call Memo** 에서 확인할 수 있습니다.
- 통화 중 다른 기능을 사용하고 있을 때는 화면 상단의 알림 창에서 **통화종료**를 누르거나 화면에 나타나는 통화 중 알림 창에서  **통화종료**를 누르십시오.

음성 통화 녹음

녹음 방식을 선택하여 수동 또는 자동으로 통화 내용을 녹음할 수 있습니다. 통화 중 화면에서 **녹음**을 누르십시오. 설정을 변경하면 모든 통화 내용을 자동으로 녹음하도록 설정할 수 있습니다.

☞ 참고

통화 도중 음성 통화 녹음을 중지하려면 을 누르십시오.

녹음 방식 설정

다이얼 화면에서  ▶ **통화 설정** ▶ **통화내용 녹음**을 누른 뒤 원하는 방식을 선택하십시오.

- **기본 녹음**: 음성 통화 중 **녹음**을 누른 시점부터 **녹음 종료**를 누른 시점까지 녹음 (통화 종료 시 녹음은 자동 종료됨)
- **타임 시프트**: 음성 통화 도중에 **녹음**을 눌러도 통화 시작 시점부터 녹음 종료 시점까지의 모든 내용 녹음
- **항상 녹음**: 모든 음성 통화 내용을 자동으로 녹음

☞ 참고

앱스 ▶ **설정** ▶ **전화 모드 및 통화설정** ▶ **통화내용 녹음**에서도 녹음 방식을 변경할 수 있습니다.

녹음된 파일 확인

음성 통화 내용이 녹음되면 통화 목록에 녹음 표시가 나타납니다. 녹음 표시를 누르면 팝업 플레이어가 나타나고, 녹음 내용이 재생됩니다.





☞ 참고

- 녹음된 통화 내용은 **전화** ▶ **통화기록** ▶  ▶ **통화녹음관리**에서 확인할 수 있습니다.
- 녹음한 파일은 **앱스** ▶ **SKY 앱** ▶ **녹음기** ▶ 을 누르거나, **앱스** ▶ **음악** ▶ **폴더 탭** ▶ **Voice recorder**를 누르면 확인할 수 있습니다.

전자식 다이얼 사용

ARS를 이용할 때 음성 안내에 따라 특정 번호를 입력하거나 내선 번호로 전화를 걸 때 미리 입력해 둔 번호를 자동 또는 수동으로 전송할 수 있습니다.

전화 누름

- **다이얼 자동 전송**: 통화 연결이 되면 2초 후 자동으로 입력한 번호 전송
 상대방 번호를 입력 ▶  ▶ **2초간 일시정지 추가(T)**를 누른 뒤 전송할 번호를 입력 ▶ 
- **다이얼 수동 전송**: 통화 연결 후 사용자가 선택한 시점에 입력한 번호 전송
 상대방 번호를 입력 ▶  ▶ **대기시간 추가 (P)**를 누른 뒤 전송할 번호를 입력 ▶  ▶ 원하는 시점에 메시지 창에서 **예**를 선택하여 전송

단축번호 설정

- 1 다이얼 화면에서  ▶ **단축번호 설정**을 누르십시오.
- 2 원하는 단축 번호를 누르고 등록할 연락처를 선택하십시오.

미니 통화 실행

전화 수신 시 나타나는 미니 통화 팝업 창을 이용하면 다른 애플리케이션을 계속해서 사용하면서 전화를 받을 수 있습니다. 미니 통화를 사용하려면 먼저 다이얼 화면에서  ▶ **통화설정** ▶ **전화 수신 시 작은 통화화면 사용**을 **켜짐**으로 설정하십시오.

미니 통화 팝업 창의 위치 이동

팝업 창 상단을 눌러 상/하/좌/우로 움직이면 미니 통화 팝업 창을 원하는 위치로 이동할 수 있습니다.

참고

- 미니 통화는 음성 통화에서만 실행 가능합니다.
- 전화 수신 시 미니 통화 팝업 창은 화면이 켜진 상태에서만 나타납니다(단, 잠금 화면은 제외).
- 전체 화면으로 통화 중 홈 버튼()을 누르면 미니 통화 팝업 창을 실행할 수 있습니다.

영상 통화 사용 전 참고 사항

- 사용자의 모습이 자연스럽게 나오기 위해서는 스마트폰과 약 30~50 cm의 거리를 유지하십시오.
- 스피커보다 이어 마이크를 사용하면 더 좋은 음질로 통화할 수 있습니다. 특히 실내외 소음이 발생하는 장소에서는 통화 내용이 잘 들리지 않을 수 있으므로, 이어 마이크를 사용하십시오.
- 영상 통화 서비스 특성에 따라 영상 통화 중에는 음성 통화를, 음성 통화 중에는 영상 통화를 연결할 수 없습니다.
- 무음 모드로 설정되어 있어도 스피커 기능이 작동합니다.
- 영상 통화를 종료한 뒤 몇 초간 화면 정지 현상이 발생할 수도 있습니다.
- 서비스 사업자의 네트워크 사정에 따라 화질 또는 음질에 다소 차이가 있을 수 있으며, 영상 통화가 강제로 종료될 수도 있습니다. 이때, 상대방 휴대전화에는 일시적으로 화면 정지 현상이 발생할 수도 있습니다.
- 전파 환경 변동으로 인한 끊김 현상이 발생할 수도 있습니다.
- 자세한 내용은 통신사 고객센터로 문의하십시오.

영상 통화 발신





전화 누름

- 1 상대방의 전화번호 또는 단축번호를 입력하십시오.
- 2  **영상통화**를 누르십시오.
- 3 상대방과 연결되면 통화하십시오.
- 4 통화를 끝내려면 **종료**를 누르십시오.

참고

- 상대방의 휴대전화가 영상 통화를 지원하지 않으면 영상 통화 실패 시의 설정 상태에 따라 음성 통화로 연결됩니다.
- 통화 음질은 기지국의 상태에 따라 달라질 수 있습니다.

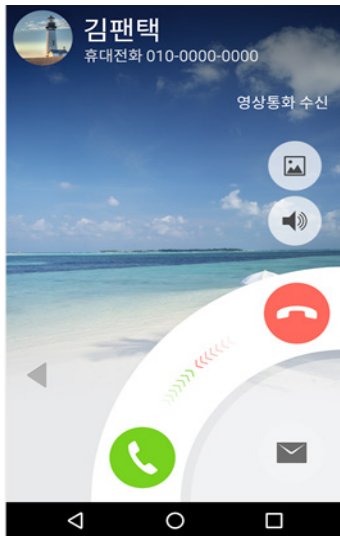

영상 통화 수신

- 1 전화가 오면  을 누른 상태로 화살표 방향을 따라 위쪽으로 이동하십시오.
 -  누름: 사용하는 손에 따라 전화 수신 화면을 좌우 모드로 전환
 -  누름: 상대방에게 미리 설정해 놓은 대체화면 또는 내화면이 보이도록 전환
 -  누름: 상대방의 소리가 스마트폰에서 한 뼘 정도 떨어진 거리에서도 들리도록 설정/해제
 -  (수신거절 메시지) 누름: 수신 거절 메시지를 전송



- 2 상대방과 연결되면 통화하십시오.
- 3 통화를 끝내려면 **종료**를 누르십시오.

영상 통화 거절







전화가 오면  을 누른 상태로 화살표 방향을 따라 아래로 이동하십시오. 전화를 거절할 수 있습니다. 거절 메시지를 보내려면  (수신거절 메시지)를 누르십시오.

부재중 통화 확인

화면 상단의 알림 바에  이 표시되면 알림 창을 여십시오. 해당 내역을 누르면 **통화기록**에서 확인할 수 있습니다. 홈 화면에서 **전화**를 직접 눌러서 확인할 수도 있습니다.

영상 통화 중 기능

영상 통화가 연결되었을 때 화면에 나타나는 키를 누르면 통화 중 다양한 기능을 실행할 수 있습니다.

- **카메라 전환**: 스마트폰 뒷면 또는 앞면의 카메라로 전환
- **음성전환**: (수/발신자 모두 HD Voice로 연결되었을 경우) 현재 연결 중인 영상 통화를 음성 통화로 전환
- **음소거**: 내 소리가 상대방에게 들리지 않도록 설정/해제
- **스피커**: 상대방의 소리가 스마트폰에서 한 뼨 정도 떨어진 거리에서도 들리도록 설정/해제
-  누름: 통화를 종료
-  ▶ **화면전환**: 상대방 화면 또는 내 화면을 크게 설정
-  ▶ **대체화면 켜기**: 상대방에게 미리 설정해 놓은 대체화면이 보이도록 전환
-  ▶ **대체화면 설정**: 기본 이미지, 갤러리 사진, 내 영상 캡처 중 원하는 대체화면 설정
-  ▶ **다이얼**: 다이얼 패드를 표시
-  ▶ **블루투스 끄기**: 블루투스 헤드셋을 사용하지 않도록 설정(블루투스 헤드셋이 연결된 경우에만 표시됨)
-  ▶ **통화 음량 증가**: 통화 중 통화 음량이 높아지도록 설정/해제

참고

- 수신, 발신 모두 HD Voice로 연결되고 HD Voice가 활성화 상태이면 영상통화에서 음성통화로 전환할 때 통화를 종료하지 않고, HD Voice 음성통화로 바로 연결됩니다.
- HD Voice 연결 여부 및 사용 가능 상태에 따라 통화 중 나타나는 메뉴가 다릅니다.

통화 기록 확인/관리

 앱스 ▶ SKY 앱 ▶  통화기록 누름

- 1 통화 목록에서 통화 기록을 확인할 연락처를 누르십시오.
 -  누름: 통화기록 삭제, 통화녹음관리, 통화설정
- 2 통화 기록을 확인하십시오.

참고

- 착/발신 이력은 1000개까지 표시됩니다.
- 수신/발신 메시지를 누르면 메시지 내용을 확인할 수 있으며 이동/삭제한 메시지는 확인할 수 없습니다.
- HD Voice로 음성 통화를 수/발신한 경우 나타나는 아이콘에 HD가 표시됩니다.
- 전화 애플리케이션의 통화기록 탭에서도 통화 기록을 확인할 수 있습니다.



수신 거부 설정

- 1 통화 기록을 눌러 상세화면으로 진입하십시오.
- 2  을 누른 뒤 수신거부 ▶ 확인을 누르십시오.



참고

수신 거부된 연락처는 앱스 ▶ 설정 ▶ 전화 모드 및 통화설정 ▶ 전화 수신거부 관리에서 확인할 수 있습니다.

수신 거부할 연락처 추가

- 1  앱스 ▶  설정 ▶ 전화 모드 및 통화설정 ▶ 전화 수신거부 관리를 누르십시오.
- 2 번호 추가를 누르고 수신 거부할 연락처를 입력한 뒤 확인을 누르십시오.

수신 거부 취소

- 1  앱스 ▶  설정 ▶ 전화 모드 및 통화설정 ▶ 전화 수신거부 관리를 누르십시오.
- 2  ▶ 번호 삭제를 누른 뒤 수신 거부를 취소할 번호를 선택한 뒤 삭제를 누르십시오.

전화부

새로운 연락처 저장

스마트폰 또는 Google 계정에 새로운 연락처를 저장하십시오. 등록된 Google 계정이 2개 이상이면 원하는 계정을 선택하여 저장할 수 있습니다.

 앱스 ▶  전화부 누름





- 1 화면 아래 쪽에  을 누르십시오.
- 2 저장할 위치를 선택하십시오.
 - **내 휴대폰** 누름: 내 스마트폰에 연락처를 저장
 - **USIM** 누름: USIM 카드에 연락처를 저장
 - **Google** 누름(Google 계정을 등록한 경우): 등록된 Google 계정에 연락처를 저장
 - **새 계정 추가** 누름: 새로운 계정을 등록하여 연락처를 동기화
- 3 연락처 정보를 입력하십시오.
- 4 **완료**를 누르십시오.

참고

Google 계정을 등록하지 않은 경우 연락처 저장 순서 및 나타나는 항목이 다릅니다.

저장된 연락처 확인

 앱스 ▶  전화부 누름

- 1 연락처 목록을 확인하십시오.
 -  누름: 삭제, 연락처 공유, 메시지/이메일 보내기, 계정 설정, 표시할 연락처, 가져오기/내보내기, 설정
 - 검색창에 검색할 이름 및 초성 입력: 입력한 내용과 일치하는 연락처 목록을 표시
 - 사진 또는 연락처 누름 : 연락처의 상세정보 확인
- 2 원하는 연락처를 눌러 상세 연락처를 확인하십시오.
 -  누름: 중요연락처로 등록
 -  누름: 연락처 입력 정보를 수정
 -  누름: 삭제, 연락처 공유, 수신 전화 거부, 홈 화면에 바로가기 만들기

연락처를 삭제하려면

연락처 상세 화면에서  ▶ **삭제** ▶ **예**를 누르십시오.

또는

전화부 목록에서  ▶ **삭제** ▶ 삭제할 연락처에 모두 체크 ▶ **확인**을 누르십시오.

중요연락처로 등록

자주 사용하는 연락처를 중요연락처로 등록하여 쉽고 편리하게 찾을 수 있습니다.

 **앱스** ▶  **전화부** 누름

1 중요연락처로 등록할 연락처를 검색하십시오.

2 원하는 연락처를 누른 뒤  을 누르십시오.

등록된 중요연락처로 전화 연결

중요연락처 탭 선택 ▶ 중요연락처 목록에서 전화 아이콘을 누르십시오.

참고

등록한 중요연락처는 전화 애플리케이션에 있는 **중요연락처** 탭에서도 확인할 수 있습니다.

중요연락처 삭제

연락처 상세 화면에서  을 다시 누르십시오.

또는

중요연락처 탭에서  ▶ **중요연락처에서 제거** ▶ 삭제할 연락처 선택 ▶ **확인**을 누르십시오.

연락처 가져오기/내보내기

 앱스 ▶  전화부 누름

- 1  ▶ 가져오기/내보내기를 누르십시오.
- 2 원하는 항목을 누르고 화면 안내에 따라 실행하십시오.
 - **계정간 연락처 복사**: 선택한 계정에서 원하는 계정으로 연락처를 복사하기
 - **계정간 연락처 이동**: 선택한 계정에서 원하는 계정으로 연락처를 이동하기
 - **연락처 가져오기**: 연락처를 추가할 계정을 선택한 뒤 내장 메모리 또는 SD 카드에 저장된 연락처를 가져오기
 - **연락처 내보내기**: 스마트폰에 저장된 연락처를 내장 메모리 또는 SD 카드로 내보내기

Google 계정과 연동

 앱스 ▶  전화부 누름



- 1  ▶ **계정 설정**을 누르십시오.
- 2 계정 목록에서 원하는 Google 계정을 누르십시오.
- 3 주소록에 체크 표시하십시오.

참고

Google 계정과 연동하려면 먼저 Google 계정을 등록해야 합니다. Google 계정을 등록하는 방법은 '애플리케이션' 챕터의 '구글 애플리케이션'에서 'Google 계정 설정'을 참조하십시오.



그룹 추가

 앱스 ▶  전화부 누름

- 1  을 선택하십시오.
- 2  을 누르고, 그룹을 만들 계정을 선택하십시오.
- 3 그룹 이름을 입력하고 **완료**를 누르십시오.
 - **그룹원 추가**: 연락처 목록에서 연락처를 검색하여 그룹원 등록

그룹 관리

 앱스 ▶  전화부 누름

- 1  을 선택하십시오.
- 2 그룹 목록에서 원하는 그룹을 선택하십시오.
- 3  을 누르고 원하는 항목을 선택하십시오.
 - **메시지/이메일 보내기**: 그룹원을 선택하여 메시지나 이메일 전송(최대 20명까지)
 - **그룹벨소리 설정**: 그룹원에게 전화가 올 때 사용될 벨소리 설정
 - **그룹 이동**: 그룹원을 선택하여 다른 그룹으로 이동
 - **그룹원 제거**: 등록된 그룹원을 그룹에서 제외

참고

 을 누르면 그룹 이름을 변경하거나 그룹원을 등록할 수 있습니다.

메시지

메시지 목록 확인

상대방과 주고받은 메시지 목록을 확인할 수 있습니다. 메시지는 기본적으로 500개를 보여주며, 500개를 초과했을 때는 최하위 목록에서 **메시지 더보기**를 눌러 100개씩을 추가로 더 볼 수 있습니다.

메시지 누름

메시지 목록을 확인하십시오.

-  누름: 정렬, 삭제, 보관 메시지, USIM 메시지, 스팸관리, 전체 읽음으로 표시, 설정

메시지 검색

메시지 목록에서  을 누른 뒤 검색어를 입력하여 원하는 메시지를 검색할 수 있습니다.

참고

수신/발신 메시지가 없을 때는  을 눌러 나타나는 항목이 다릅니다.

메시지 확인

상대방과 주고받은 메시지를 대화 형식 또는 메시지 유형별로 확인할 수 있습니다.

메시지 누름

- 1 메시지 목록에서 메시지를 확인할 연락처를 누르십시오.
 - 사진 누름: 연락처 상세보기
- 2 주고받은 메시지를 확인하십시오.
 -  누름: 제목 추가, 예약 전송 설정, 삭제, 이동/복사, 스팸번호 등록, 연락처 저장, 메시지 대화 화면 설정
- 3 원하는 메시지를 눌러 상세 내용을 확인하십시오.

참고

메시지의 종류(수신 또는 발신 메시지 등)나 전화부에 저장된 연락처의 정보 등에 따라 표시되는 옵션 메뉴 아이콘 또는 옵션 메뉴 항목이 다릅니다.

메시지 글자 크기의 확대/축소

주고받은 메시지 확인 화면에서 손가락 두 개로 화면을 누른 상태로 펼치거나 오므리는 동작을 이용하여 메시지 글자 크기를 확대 또는 축소할 수 있습니다. 동작에 대한 자세한 사용 방법은 '기본 기능' 챕터의 '스마트폰 조작'에서 '터치 화면 동작'을 참조하십시오.

스팸 등록

메시지 목록에서 스팸으로 등록할 메시지를 길게 누른 뒤 **스팸 등록**을 눌러 스팸 문구로 등록하거나 해당 연락처를 스팸 번호로 등록할 수 있습니다.

메시지 전송

긴 문장(140 Byte 초과)을 입력하거나 사진, 동영상, 음성 등의 멀티미디어 파일과 연락처 등을 첨부하여 원하는 번호로 메시지를 보낼 수 있습니다.

☐ 메시지 누름

- 1 화면 하단에 있는 **+** 을 누르십시오
- 2 상대방의 번호나 단축번호 또는 연락처에 저장한 이름을 입력하십시오.



수신인 입력 창

- 수신인을 입력하거나 전화부에서 검색

수신인 추가

- 전화부, 중요연락처, 통화기록, 그룹에서 수신인을 지정

입력된 연락처

- **⊖** 를 눌러 연락처 삭제

메시지 입력 창

- 메시지 작성 중 입력한 문장을 길게 누름: 문자 편집 상태로 전환
- 문자 입력에 대한 자세한 사용 방법은 '기본 기능' 챕터의 '문자 입력' 참조

- 3 메시지 내용을 입력하십시오.

- **📎** 누름: 클립보드 이미지, 사진, 사진 촬영, 동영상, 동영상 촬영, 음악, 음성 녹음, 그림 그리기, 연락처, 일정

- 4 전송을 누르십시오.

- **⋮** 누름: 제목 추가, 예약 전송 설정

☞ 참고

- 수신인 입력 창에 번호 또는 이메일 주소를 입력한 뒤 쉼표(,), 띄어쓰기, 세미콜론(;)을 입력하면 새로운 연락처를 추가하여 메시지를 보낼 수 있습니다.
- 메시지를 입력하면 메시지 입력 창 우측에 입력 가능한 글자 수가 표시됩니다. 영문, 숫자, 기호를 입력할 때는 160자, 한글을 포함할 때는 70자까지 입력할 수 있습니다.
- 제목 추가, 첨부 메뉴를 사용하거나 140 Byte를 초과 또는 수신인 입력 창에 이메일 주소를 입력하면 MMS 모드로 전환됩니다.
- MMS 모드로 메시지를 전송하면 MMS 이용 요금이 부과됩니다. MMS 요금에 대한 자세한 내용은 통신사 고객센터로 문의하십시오.
- 지정되지 않은 단축번호는 수신인 입력 창에 입력할 수 없습니다.

스팸 관리

✉ 메시지 누름

1  ▶ 스팸관리를 누르십시오.

2 원하는 항목을 누르십시오.

- **스팸 메시지**: 스팸 메시지로 등록한 메시지를 확인(연락처 길게 눌러 삭제/복구)
- **스팸 메시지 차단**: 스팸 번호로 등록, 스팸 문구로 등록, 번호 없는 메시지 차단
- **스팸 신고 안내**: 스팸 신고 관련 안내문을 확인

☞ 참고

- 스팸 번호는 500개, 스팸 메시지는 200개, 스팸 문구는 50개까지 등록할 수 있습니다.
- 스팸 번호, 스팸 문구로 등록한 메시지를 수신할 때는 화면 상단의 알림 바에  이 표시되지 않습니다.
- 스팸 차단을 설정해야 스팸 번호, 스팸 문구로 등록한 메시지가 스팸 메시지 보관함에 별도로 수신됩니다.

사용 환경 설정

발신 또는 수신 등에 관련된 메시지 사용 환경을 설정할 수 있습니다.

메시지 누름

1  ▶ **설정**을 누르십시오.

2 원하는 항목을 누르십시오.

- **기본 SMS 앱 설정**: 메시지를 수신할 기본 애플리케이션을 선택
- **메시지 수신 알림**: 메시지 내용 미리 보기, 메시지 수신 알림 팝업, 메시지 읽음확인, 알림음, 진동 알림, 반복 알림, 통화 중 알림 설정/해제
- **메시지 대화 화면 설정**: 메시지 말풍선 스타일, 배경 화면 스타일 설정
- **MMS 자동수신**: MMS 수신 방법을 설정
- **오래된 메시지 삭제**: 수/발신 메시지의 저장 개수를 제한하도록 설정/해제, 메시지 저장 개수를 지정
- **URL 연결 허용**: 메시지에 포함된 URL 주소를 선택하면 해당 웹사이트로 이동하도록 설정/해제
- **재난문자 설정**: 긴급 재난문자 수신, 안전 안내문자 수신 설정/해제, 재난문자 안내

참고

- **반복 알림을 켜짐**으로 설정하면 처음 메시지 수신을 알린 뒤 메시지를 확인할 때까지 2분마다 반복 알림이 울립니다.
- **재난문자 설정의 재난문자 수신**을 **켜짐**으로 설정하면 자연재해 및 긴급 재난이 발생했을 때 관련 정보를 제공받을 수 있습니다. 단, 스마트폰의 네트워크 연결 상태에 따라 수신되지 않을 수 있습니다.

멀티미디어

STONE 매니저

STONE 매니저에서 STONE을 제어하거나 설정을 변경할 수 있습니다. STONE 매니저는 STONE과 연결된 상태에서만 사용할 수 있습니다.

STONE

스마트폰과 STONE이 연결되면 음악 재생 시 STONE의 스피커를 통해 음악이 재생됩니다. 미디어 재생 중에 스마트폰을 STONE에 올려 놓으면 재생을 중지하지 않고, STONE 스피커로 자동 출력됩니다.

참고

- 전화 벨소리와 통화음은 STONE을 통해 나오지 않습니다.
- 팬택에서 제공하는 음악 애플리케이션 이외에 다른 뮤직 플레이어와 호환이 되지 않을 수 있습니다.

무선 충전 상태 확인

스마트폰의 무선/유선 충전 상태와 배터리 잔량을 확인할 수 있습니다.

 앱스 ▶  STONE 매니저 누름

무선 충전을 누르십시오.

무드 램프

스마트폰과 연결된 상태에서 STONE을 무드 램프로 사용할 수 있습니다.

 앱스 ▶  STONE 매니저 누름

- 1 무드 램프를 누르십시오.
- 2 커짐을 누르십시오.
- 3 조명 밝기 및 색상을 선택하십시오.

참고

무드 램프는 스마트폰과 연결된 상태에서만 사용할 수 있습니다. 블루투스 연결이 해제되면 무드 램프가 꺼집니다.

취침 모드 / 연결 예약

설정된 취침 시간 1분 전부터 음량과 무드 램프 밝기가 점점 줄어들고, 예약한 시간이 되면 음악이 정지되고 무드 램프가 꺼지며 블루투스 연결을 끊습니다. 설정한 연결 시간이 되면 자동으로 블루투스를 연결합니다.

 앱스 ▶  STONE 매니저 누름

1 예약 설정을 누르십시오.

2 취침 모드 / 연결 예약을 켜고, 시간을 설정하십시오.

- **매일 반복:** 매일 설정한 시간에 취침 모드와 연결 예약이 동작하도록 설정/해제

참고

- 취침 시간이 1분 미만으로 설정된 경우 음량과 무드 램프의 밝기가 점점 줄어드는 효과가 동작하지 않습니다.
- 취침 예약으로 연결을 해제하면 자동 연결이 될 때까지 웰컴 라이팅이 동작하지 않습니다.

알람 설정

STONE 매니저 애플리케이션에서 스마트폰의 알람을 확인하거나 알람 애플리케이션으로 이동할 수 있습니다. 설정된 알람은 STONE에서도 함께 울립니다.

 앱스 ▶  STONE 매니저 누름

1 알람을 누르십시오.

2 (설정된 알람이 없을 경우) **알람 설정하기**를 선택하고, 알람을 설정하십시오.

참고

- 스마트폰에 설정된 알람이 있으면 설정된 알람 목록이 표시됩니다. 알람 목록을 누르면 알람 애플리케이션으로 연결됩니다.
- STONE을 통해 알람이 울릴 경우 알람의 제목을 TTS(음성지원)로 출력되도록 설정할 수 있습니다.

STONE 설정

STONE 매니저 애플리케이션에서 STONE의 설정을 변경할 수 있습니다.

 앱스 ▶  STONE 매니저 누름

- 1  을 누르십시오.
- 2 원하는 항목의 설정을 변경하십시오.
 - **STONE 음량**: STONE의 음량을 조절
 - **STONE 배터리 상태**: STONE의 배터리 잔량 및 충전 상태 확인
 - **무드램프 알람**: 스마트폰의 전화 수신/알람, 메시지 수신, 앱 알람을 STONE에서도 표시하도록 설정
 - **웰컴 라이팅**: 스마트폰이 STONE에 가까워지면 스마트폰을 자동으로 인식하고, 무드램프가 점등되는 웰컴 라이팅의 동작 및 색상 테마를 선택
 - **알람 음성지원**: STONE을 통해 알람이 울릴 때 현재 시간과 알람의 제목을 음성으로 출력하도록 설정
 - **펌웨어 업데이트**: STONE의 펌웨어 업데이트 실행

참고

- STONE이나 스마트폰이 다른 블루투스 기기와 연결되어 있을 경우 웰컴 라이팅이 동작하지 않습니다.
- STONE과 스마트폰이 연결된 상태에서만 설정에서 배터리 상태를 확인하고 STONE의 음량을 조절할 수 있습니다.
- 음량을 너무 크게 설정하면 소리 진동에 의해 무선 충전이 안되거나 스마트폰이 떨어져 파손될 수 있습니다.

펌웨어 업데이트

STONE 매니저 애플리케이션에서 STONE의 펌웨어를 업데이트 할 수 있습니다.

 앱스 ▶  STONE 매니저 누름

- 1  을 누르십시오.
- 2 **펌웨어 업데이트**를 선택하십시오.
- 3 **업데이트 하기**를 선택하면 업데이트가 진행됩니다.

참고

- STONE의 최신 버전의 펌웨어가 있을 경우에만 펌웨어 업데이트가 진행됩니다.
- 업데이트 전에 인터넷 연결이 가능한 상태인지 확인하십시오.

카메라

사용 전 참고 사항

- 조명이 밝은 실내나 밝은 실외에서 촬영하는 것이 좋습니다. 촬영할 때는 직접적인 형광등이나 전구 불빛을 피하십시오.
- 촬영하려는 대상이 정지된 상태에서 스마트폰을 두 손으로 잡고 흔들리지 않는 상태로 촬영해야 좋은 사진을 촬영할 수 있습니다.
- 카메라 센서가 노출을 자동으로 조절하는 데에는 어느 정도의 시간이 필요하므로 촬영하려는 대상에 카메라를 고정해 두십시오.
- 스마트폰에 내장된 카메라는 충격에 약하므로 스마트폰을 떨어뜨리지 않도록 주의하며 가끔 부드러운 천으로 카메라 렌즈 윈도우를 닦아 주십시오.
- 카메라를 사용할 때는 스마트폰의 배터리 소모가 많아집니다. 배터리를 충분히 충전한 후 사용하십시오.
- 스마트폰을 무음 모드로 설정해도 사진/동영상을 촬영할 때는 촬영음이 동작합니다.
- 옵션 메뉴의 위치태그 설정에 따라 촬영한 사진에 위치 정보를 포함시킬 수 있습니다.
- 타인의 승낙 없이 사생활이 노출될 우려가 있는 사진이나 동영상을 촬영하지 마십시오.
- 촬영 금지 구역에서는 사진이나 동영상을 함부로 촬영하지 마십시오.
- 카메라를 실행한 상태에서 일정 시간 이상 동작이 없으면 애플리케이션이 자동으로 종료됩니다.

사진/동영상 촬영



촬영 키를 눌러 원하는 장면을 촬영하십시오. 화면을 눌러 원하는 위치에 포커스를 맞출 수 있으며 화면에 포커스를 표시할 수 있습니다. 촬영한 사진은 자동으로 갤러리 앱의 **Camera** 폴더에 저장됩니다. 위치태그를 사용하면 사진 및 동영상의 촬영 위치를 저장할 수 있습니다.

카메라 누름

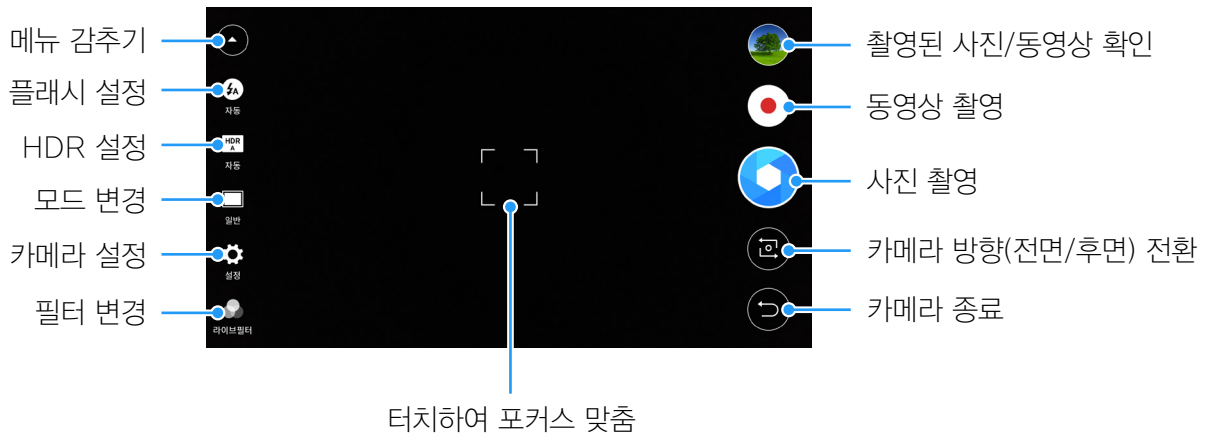
 또는  을 누르십시오.





참고

-  대신 휠 키()를 눌러서 촬영할 수 있습니다.
- 화면에서 원하는 위치를 길게 누르면 설정에 따라 포커스와 측광 또는 포커스를 고정할 수 있습니다.
- 화면을 누른 상태에서 손가락 두 개를 펼치거나 오므리면 촬영 화면을 확대 또는 축소할 수 있습니다.
- 촬영 화면에서 **설정**을 누르면 해상도를 확인할 수 있습니다.

연속 촬영

촬영 화면에서 **설정 ▶ 고급 ▶ 연속촬영** 옵션을 설정하십시오.  을 길게 누르십시오. 연속 촬영이 동작하여 최대 10장까지 연속으로 사진이 촬영됩니다. 연속으로 촬영한 사진은 갤러리의 사진 목록 화면에서 묶음 표시되어 나타납니다.

당겨서 찰칵 기능

 을 눌러 촬영 화면의 중앙으로 스크롤하거나 휠 키()를 위쪽으로 돌려 카메라 타이머를 설정할 수 있습니다. 촬영 옵션 메뉴에서 타이머 기능을 설정하지 않고도 타이머로 사진을 촬영할 수 있습니다. 타이머 설정 시간은 드래그한 정도에 따라 달라집니다.

라이브 필터 사용

촬영 화면에서  을 누른 뒤 원하는 필터 효과를 선택하십시오. 필터 효과를 미리 볼 수 있어 원하는 효과를 쉽게 적용하여 촬영할 수 있습니다. 필터 효과를 적용하면 다양한 느낌의 사진을 촬영할 수 있습니다.

참고

라이브 필터 효과가 적용된 상태에서는 동영상을 촬영할 수 없습니다.

촬영 모드 설정

촬영 모드를 설정하여 상황에 맞는 사진 및 동영상을 촬영할 수 있습니다.

카메라 누름

- 1 현재 설정되어 있는 모드 아이콘을 누르십시오.
- 2 원하는 항목을 누르십시오.
 - **일반**: 밝기나 선명도 등을 자동으로 조정
 - **뷰티**: 인물 촬영 시 잡티를 제거하고 얼굴을 밝게 표현
 - **야간**: 어두운 환경에서 플래시를 켜지 않고도 밝고 선명하게 사진을 촬영
 - **파노라마**:  을 누른 뒤 수평 또는 수직 방향으로 스마트폰을 움직여 넓은 장면을 파노라마 사진으로 촬영
 - **스피드 모션**: 동영상 촬영 시 움직이는 물체를 원래의 속도보다 빠르게 녹화해 빠른 동작으로 재생되도록 촬영
 - **슬로우 모션**: 동영상 촬영 시 움직이는 물체를 원래의 속도보다 느리게 녹화해 느린 동작으로 재생되도록 촬영

사진/동영상 촬영 옵션 메뉴

사진의 옵션 메뉴를 이용하여 촬영 환경에 맞게 카메라의 설정 상태를 변경할 수 있습니다.

카메라 누름

- 1 설정을 누르십시오.
- 2 메뉴에서 원하는 항목을 누르십시오.
 - **일반/고급** 누름: 일반설정/고급설정 전환
 - **일반설정**: 해상도, 타이머, 위치태그, 저장위치
 - **고급설정**: 해상도, 타이머, 밝기, WB, 측광, 안내선, 화면 누르기, 위치태그, 연속촬영, 좌우반전, 음성녹화, 촬영후 보기, 초기화, 저장위치

참고

- 외장 메모리 카드를 삽입한 뒤, **설정 ▶ 고급 ▶ 저장위치** 항목의 **내장**을 누르면 나타나는 팝업 창에서 SD 카드를 누르십시오. 촬영 사진의 기본 저장 경로가 외장 메모리 카드로 변경됩니다. 사진의 저장 경로를 외장 메모리 카드로 설정한 뒤 연속 촬영을 할 경우, 외장 메모리 카드의 성능에 따라 사진의 저장 시간이 다소 지연될 수 있습니다. 저장할 폴더를 변경하려면 저장위치 팝업 창 하단의 **상세폴더 선택**을 누르십시오.
- 설정된 모드에 따라 노출, 플래시 등 일부 기능의 사용이 제한될 수 있습니다.
- 촬영 장면이 전환될 때마다 자동 초점 기능(Auto Focus)이 동작하며, 화면상에는 초점이 맞았음을 알리는 포커스가 나타납니다.
- 촬영 화면에서  을 눌러 전면 카메라로 촬영할 때 **설정 ▶ 고급**에서 **좌우반전**을 설정하면 사진의 좌우를 반전시켜 촬영할 수 있습니다.
- **안내선**을 설정하면 촬영 화면에 수직과 수평을 표시하는 안내선이 나타납니다. 안내선 효과를 이용하여 촬영 각도를 조절할 수 있습니다.
- **촬영후 보기**를 설정하면 사진을 촬영한 뒤 바로 공유, 편집, 삭제 메뉴를 이용할 수 있습니다. 동영상을 촬영한 경우에는 공유, 삭제 메뉴만 사용할 수 있습니다.

촬영한 사진/동영상 확인

스마트폰으로 촬영한 사진과 동영상을 확인할 수 있습니다.

카메라 누름

촬영 후 화면 하단의 이미지 뷰어()를 누르십시오.

참고

- 스마트폰을 가로 방향으로 놓고 사진을 촬영하면 이미지 뷰어()가 화면 우측에 표시됩니다.
- 이미지 뷰어를 누르면 **갤러리** 앱이 실행됩니다.

카메라 기능 FAQ

사진을 촬영하려고 할 때 화면에 흰 점들이 생기는 등 화면이 깨끗하지 않을 때

카메라 렌즈 윈도우에 이물질이 묻어 있기 때문입니다. 이때는 윈도우를 부드러운 헝겊으로 닦으십시오. 그래도 개선되지 않는다면 가까운 서비스 센터에 문의하십시오.

어두운 곳에서 사진을 촬영할 때 좀 더 밝은 사진을 촬영하고 싶을 때

어두운 곳에서 바로 사진을 촬영할 때는 촬영 대상이 선명하게 보이지 않습니다. 카메라의 노출 센서가 노출을 자동으로 조절하는데 일정 시간이 필요하기 때문입니다. 이때는 플래시를 설정하거나 밝기를 최대로 설정하여 촬영하십시오.

또한 야간 촬영 모드를 설정하여 밝고 선명하게 사진을 촬영할 수 있습니다.

스마트폰에 저장된 사진 또는 동영상을 다른 휴대전화나 PC로 전송하고 싶을 때

USB 케이블로 PC와 스마트폰을 연결해서 스마트폰에 저장된 파일을 PC로 전송할 수 있습니다.('알아두면 좋은 기능' 챕터의 '파일 주고받기'를 참조하십시오.)

메시지에서 사진 파일을 첨부하면 다른 휴대전화로 전송할 수 있습니다.('애플리케이션' 챕터의 '메시지'에서 '메시지 전송'을 참조하십시오.)

또한 블루투스 기능과 카메라 기능이 있는 스마트폰의 블루투스 기능을 이용하여 파일을 전송할 수 있습니다.('설정' 챕터의 '네트워크'에서 '블루투스 기능 활용'을 참조하십시오.)

갤러리

사진 확인



직접 촬영하거나 스마트폰에 저장된 사진을 폴더별로 확인하고 다양하게 활용할 수 있습니다.

 앱스 ▶  갤러리 누름



1  을 누르십시오.

- **앨범**: 사진이 위치한 폴더 별로 정렬
- **위치**: 사진을 찍은 위치에 따라 폴더 정렬
- **전체보기**: 사진을 찍은 시간에 따라 사진 정렬
- **설정**: 시간 구분선 표시, 새 이미지/동영상 개수 표시 설정/해제





2 폴더 보기 방식을 **앨범**으로 변경하십시오.

-  누름: 카메라를 실행
-  누름: 원하는 사진을 검색
-  누름: 새 앨범, 앨범 선택

3 원하는 폴더를 누르십시오.

-  누름: 카메라를 실행
-  누름: 슬라이드쇼를 실행
-  누름: 항목 선택, 정렬, 설정

4 원하는 사진을 누르십시오.

-  : 선택한 사진 편집
-  : 선택한 사진을 메시지, 메일, 클라우드 등을 통해 공유
-  : 선택한 사진 삭제
-  : 슬라이드쇼, 그림 그리기, 왼쪽으로 회전, 오른쪽으로 회전, 자르기, 사진 설정, 이동하기, 복사하기, 이름 바꾸기, 세부정보, 인쇄

참고

갤러리의 폴더에 새로 생성된 사진/동영상이 있을 때는 폴더 오른쪽 상단에 생성된 사진/동영상의 개수가 표시되며, 해당 폴더에 한 번 이상 진입한 경우 사라집니다.

사진 검색

갤러리 실행 화면에서  을 누르십시오. 촬영 날짜나 계절, 위치 등을 입력하여 원하는 사진을 빠르게 찾을 수 있습니다. 예를 들어 서울, 봄 등을 입력하여 검색할 수 있습니다.

폴더 영역 숨기기

갤러리 실행 화면에서 원하는 폴더를 누르면 폴더에 포함된 사진과 동영상 목록이 표시됩니다. 이 때 화면을 왼쪽으로 드래그하면 폴더 영역을 숨길 수 있으며, 화면을 오른쪽으로 드래그하면 폴더 영역을 다시 나타낼 수 있습니다.

여러 폴더의 사진 한꺼번에 선택

갤러리 실행 화면에서  ▶ **앨범 선택** ▶ 원하는 폴더를 누르면 선택한 폴더의 사진이 모두 선택됩니다. 선택한 사진은 한꺼번에 공유 및 삭제하는 등 다양한 방법으로 활용할 수 있습니다.

동영상 확인



직접 촬영하거나 스마트폰에 저장된 동영상을 폴더 별로 확인하고 다양하게 활용할 수 있습니다.

 앱스 ▶  갤러리 누름



1  을 누르십시오.

- **앨범**: 사진이 위치한 폴더 별로 정렬
- **위치**: 사진을 찍은 위치에 따라 폴더 정렬
- **전체보기**: 사진을 찍은 시간에 따라 사진 정렬
- **설정**: 시간 구분선 표시, 새 이미지/동영상 개수 표시 설정/해제



2 폴더 보기 방식을 **앨범**으로 변경하십시오.

-  누름: 카메라를 실행
-  누름: 원하는 사진을 검색
-  누름: 새 앨범, 앨범 선택

3 원하는 폴더를 누르십시오.

-  누름: 카메라를 실행
-  누름: 슬라이드쇼를 실행
-  누름: 항목 선택, 정렬, 설정

4 원하는 동영상을 누르십시오.

-  : 선택한 동영상을 메시지, 메일, 클라우드 등을 통해 공유
-  : 선택한 동영상 삭제
-  : 이동하기, 복사하기, 이름 바꾸기, 세부정보

5 동영상을 감상하십시오.

참고

동영상을 재생하면 동영상 애플리케이션으로 이동합니다. 동영상 애플리케이션 사용 방법은 '애플리케이션' 챕터의 '동영상'에 있는 '동영상 감상'을 참조하십시오.)

동영상

사용 전 참고 사항

- 재생할 수 있는 동영상 파일 형식은 MP4, 3GP, AVI, MKV, K3G, SKM입니다.
- 재생할 수 있는 음악 파일 형식은 MP3, AAC, AMR, AWB, OGG, MP4A, M4A, FLAC, WAV, MID 입니다.
- 지원 가능한 파일 형식이더라도 비디오/오디오 코덱 및 인코딩 옵션에 따라 재생이 되지 않을 수 있습니다.
- 일부 동영상은 성능상의 제약으로 **갤러리** 앱 등에서 썸네일(작은 미리 보기 이미지)이 보이지 않을 수 있습니다.
- 손상되거나 잘못된 형식의 파일은 재생을 할 수 없거나 정상적으로 재생되지 않을 수 있습니다.
- 재생할 수 있는 최대 해상도는 1920X1080입니다. 단, 파일 형식 및 코덱별로 초당 프레임 수, 비트 전송율 등의 인코딩 옵션(프로파일, 레벨 등)에 따라 재생을 할 수 없거나 정상적으로 재생되지 않을 수 있습니다.
- 일부 파일은 성능 및 메모리 한계로 인해 정상적으로 재생되지 않을 수 있습니다.
- 파일 크기가 크거나 재생 시간이 긴 동영상은 재생을 시작하거나 재생 시간을 이동할 때 시간이 오래 걸릴 수 있습니다.
- 블루투스 헤드셋을 연결한 상태에서 재생하면 파일 형식 및 코덱에 따라 재생의 차이가 있을 수 있습니다.
- 동영상을 재생할 때 smi, srt 확장자를 가진 자막 파일을 볼 수 있습니다.
- 촬영에 사용한 애플리케이션에 따라 일부 파일은 전체 재생 시간 및 파일 크기가 정상적으로 표시되지 않을 수 있습니다.

동영상 감상



스마트폰에 다운로드한 동영상 파일이나 직접 촬영한 동영상을 감상할 수 있습니다.

 앱스 ▶ SKY 앱 ▶  동영상 누름

1  을 눌러 폴더 보기 방식을 선택한 뒤 원하는 동영상을 누르십시오.

-  누름: 바둑판으로 보기/목록으로 보기, 선택재생, 삭제, 공유, 검색, 정렬

2 동영상을 감상하십시오.

- 전원 키() 누름: 화면 터치 잠금 기능을 설정/해제(휠 키() 동작됨)
-  누름: 공유, 상세정보, 자막 설정, 설정
- 화면을 누른 상태에서 두 손가락을 펼치거나 오므리기 동작 실행: 화면을 확대, 축소
- 화면을 좌/우로 드래그: 재생 시점을 변경
- 화면 좌측을 상/하로 드래그: 영상의 밝기를 조절
- 화면 우측을 상/하로 드래그: 영상의 음량을 조절

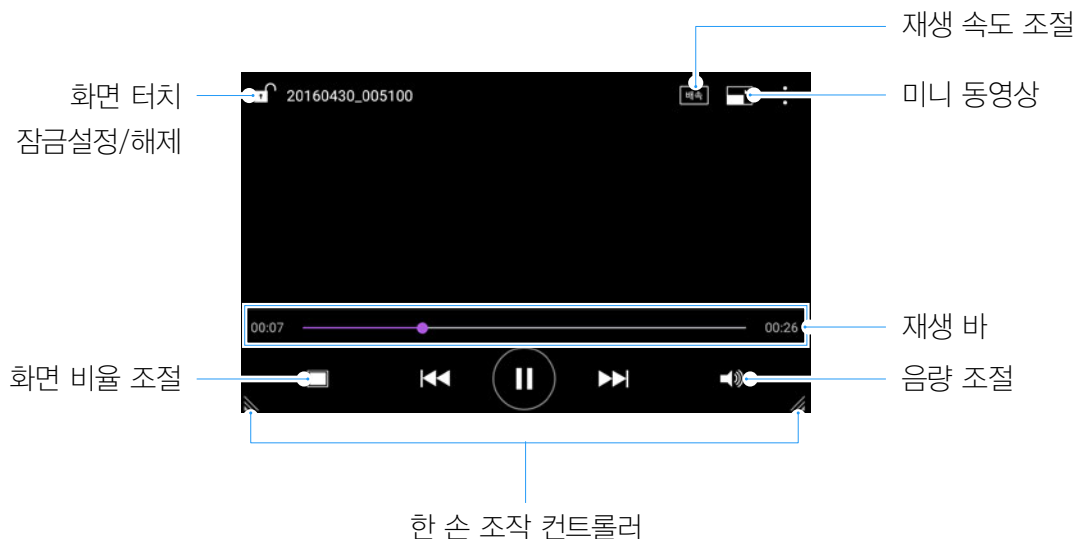

자막 표시

동영상 파일 및 동영상 파일과 같은 이름의 smi 또는 srt 자막 파일을 내장 또는 외장 메모리의 동일한 폴더에 다운로드하면 동영상 재생 시 자막을 함께 볼 수 있습니다.

자막 파일이 동영상 파일과 내장 또는 외장 메모리의 동일한 폴더에 위치하지 않거나 파일명이 다른 경우,  ▶ **자막 설정** ▶ **자막 선택** 을 눌러 해당하는 자막을 선택하십시오. 사용자가 원하는 자막을 선택하여 표시할 수 있습니다.



참고

미니 동영상 재생 중에 다른 동영상 플레이어에서 다른 파일을 재생하거나 카메라 또는 원 플레이어를 실행하면 미니 동영상이 자동으로 종료됩니다.

음악









음악 감상

스마트폰에 다운로드한 음악 파일이나 직접 녹음한 음성 파일 등을 감상할 수 있습니다.

 앱스 ▶  음악 누름

화면을 좌우로 스크롤하여 카테고리에서 원하는 곡을 눌러 음악을 감상하십시오.

또는

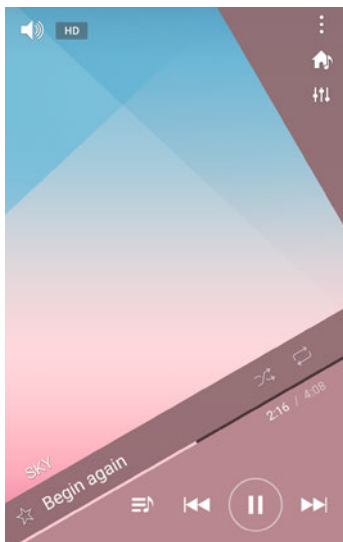

- 1  을 누르십시오.
- 2 목록에서 원하는 곡을 눌러 음악을 감상하십시오.
- 3 음향효과나 반복 재생 등을 설정하려면 화면 하단의 재생 중인 곡 제목을 누르십시오.
 -  : 메뉴
 -  : 목록 화면으로 이동
 -  : 음향효과 설정/해제
 -  : 재생 순서를 랜덤으로 설정/해제
 -  : 반복 재생을 설정/해제
 -  : 즐겨 찾는 곡으로 설정/해제
 -  : 재생 중인 곡 목록 펼치기



잠금 화면에서 음악 애플리케이션 조작

음악을 재생하는 중에 화면이 잠겼을 때는 잠금 화면의 조작 패널을 이용하여 재생, 정지 및 이전/다음 곡 재생과 같은 간단한 조작을 할 수 있습니다.

참고

- 음원 파일 형식이 HiFi인 경우에는 음향 효과를 설정할 수 없습니다.
- 스마트폰을 가로로 회전하면 다른 구성의 재생 화면으로 전환됩니다.
- 사용 설명서에서는 음악 애플리케이션을 실행했을 때 나타나는 기본적인 화면을 기준으로 실행 방법을 설명하고 있으므로, 선택한 탭에 따라 실행 순서와  을 누르거나 원하는 곡을 눌렀을 때 나타나는 항목이 다를 수 있습니다.
- 지원 가능한 파일 형식이더라도 인코딩 옵션에 따라 일부 음악 또는 녹음 파일이 재생되지 않을 수 있습니다.
- 재생 화면에서 휠 키()를 누른 뒤 돌리면 재생 위치를 이동할 수 있습니다.

재생 목록 생성

 앱스 ▶  음악 누름

- 1 재생 목록 탭 선택 ▶  ▶ 새 재생 목록 만들기를 누르십시오.
- 2 이름을 입력한 뒤 **확인**을 누르십시오.
- 3 원하는 곡을 선택한 뒤 **추가**를 누르십시오.

재생 목록에 다른 곡 추가

원하는 곡의 앨범 이미지를 누르거나 목록을 길게 누른 뒤 화면 하단의 **담기** ▶ 원하는 재생 목록을 누르십시오.

재생 목록 편집

재생 목록 탭을 누른 뒤 원하는 재생 목록의 아이콘을 누르거나 목록을 길게 누르십시오. 화면 하단에서 원하는 항목을 눌러 듣기, 담기, 삭제 등을 실행할 수 있습니다.

편의기능

캘린더

일정 등록

일정을 등록하여 효과적으로 스케줄을 관리할 수 있습니다. 일정은 음력으로도 저장할 수 있으며, 음력으로 저장한 일정은 웹 캘린더와 동기화되지 않습니다.

 앱스 ▶ SKY 앱 ▶  31 캘린더 누름

- 1 화면 하단의  누르십시오.
- 2 정보를 입력한 뒤 **완료**를 누르십시오.

일정 확인

 앱스 ▶ SKY 앱 ▶  31 캘린더 누름

- 1  을 누르고, 보기 방식을 선택하십시오.
 - **년**: 연간 캘린더 표시
 - **월**: 선택된 월의 월간 일정 표시
 - **주**: 선택된 주의 주간 일정 표시
 - **일**: 선택된 날짜의 시간별 일정 표시
 - **일정**: 등록된 일정을 목록으로 표시
 - **설정**: 캘린더 보기 설정, 미리 알림 설정, 시간대 등 설정
 - **☰ 누름**: 날짜 이동, 검색, 새로 고침, 표시할 캘린더
- 2 원하는 일정을 눌러 확인할 수 있습니다.

계산기

원하는 숫자와 부호를 입력하여 계산 결과를 확인하거나 계산 결과를 저장할 수 있습니다.

 앱스 ▶ SKY 앱 ▶  계산기 누름

⚠ 주의

스마트폰을 초기화하면 해당 애플리케이션이 삭제됩니다. 애플리케이션이 삭제된 경우 초기화한 뒤 실행되는 선택재 애플리케이션 재설치 화면에서 해당 애플리케이션을 재설치하십시오. 자세한 내용은 '기본 기능' 챕터의 '시작 설정'에 있는 '선택재 애플리케이션 설치'를 참조하십시오.

- 1 원하는 숫자와 부호를 입력하여 계산하십시오.
- 2 계산 결과를 확인하십시오.

➡ 참고

- 간편설정 영역에서 화면 자동회전이 설정된 경우 스마트폰을 가로로 회전하면 공학 계산기 모드로 전환됩니다. 화면 자동회전이 설정되지 않은 경우에는 계산기 화면에서 **공학용**을 눌러 공학용 계산기를 사용할 수 있습니다.
- **저장**을 눌러 현재 계산된 수식을 저장할 수 있습니다. 저장된 계산식은 **계산 기록**에서 확인할 수 있습니다.



알람/시계

알람 추가

원하는 시간에 알람을 설정할 수 있습니다.

 앱스 ▶ SKY 앱 ▶  알람/시계 누름

1 알람 탭을 선택하고,  을 누르십시오.

-  누름: 알람 켜기/끄기
-  누름: 간편알람을 설정
-  누름: 삭제, 알람/시계 설정

2 원하는 상태로 설정한 뒤 **저장**을 누르십시오.

- **반복**: 알람이 울릴 요일을 지정
- **공휴일 제외**: 공휴일에는 알람이 울리지 않도록 설정/해제
- **다시 울림 간격**: 알람이 일정 간격으로 반복해서 울리도록 설정
- **스마트 시그널(미리 알림)**: 설정한 시간이 되기 전에 알림이 표시되도록 설정
- **알람음**: 알람 소리 변경
- **알람 음량**: 알람 소리의 크기 설정
- **진동**: 진동이 울리도록 설정/해제
- **알람 색상**: 알람 목록에서 표시될 색상 설정
- **이름**: 알람의 이름 설정

참고

- 설정된 알람을 누르면 설정한 내용을 편집할 수 있습니다.
- 알람을 설정한 시간에 스마트폰의 전원이 꺼져 있으면 전원을 다시 켜도 지나간 알람이 다시 울리지 않습니다.
- 설정된 알람 목록은 STONE 매니저 애플리케이션과 연동되고, STONE을 통해서 울리도록 설정할 수 있습니다. 자세한 내용은 '애플리케이션' 챕터의 '멀티미디어'에서 'STONE 매니저'를 참조하십시오.
- 스마트폰이 STONE과 연결되어 있지 않으면 스마트폰에서만 알람이 울립니다.
- **Play 스토어** 등 외부에서 다운로드한 일부 애플리케이션을 이용하여 알람을 강제로 종료하면 설정된 알람 기능이 정상적으로 작동하지 않을 수 있습니다.

세계시각

서울을 포함한 405개 도시의 현지 시간을 확인할 수 있습니다.

 앱스 ▶ SKY 앱 ▶  알람/시계 누름

- 1 세계시각 탭에서  을 누르십시오.
- 2 원하는 도시를 누르십시오.
- 3 추가한 도시의 시간을 확인하십시오.

타이머

 앱스 ▶ SKY 앱 ▶  알람/시계 누름

- 1 타이머 탭을 누르십시오.
- 2 원하는 시간을 설정한 뒤 **시작**을 누르십시오.
- 3 타이머를 사용하십시오.
 - **+1분** 누름: 타이머 시간에 1분을 추가
 - **초기화** 누름: 시간을 원점으로 설정
 - **일시정지/계속** 누름: 타이머 멈춤/계속 실행

스톱워치

스톱워치로 시간 및 시간 간격을 기록하고, Gmail, 메시지, 블루투스 등으로 전송할 수 있습니다.

 앱스 ▶ SKY 앱 ▶  알람/시계 누름

- 1 스톱워치 탭을 누르십시오.
- 2 시작을 누르십시오.
 - 기록 누름: 현재 시간 및 시간 간격을 기록
- 3 정지를 누르십시오.
 - 초기화 누름: 시간을 원점으로 설정
 - 계속 누름: 스톱워치를 계속 실행

기록한 시간 공유

기록이 완료되면  를 누르십시오.









기록한 시간 삭제

실행 화면에서 삭제할 기록을 누른 뒤 **삭제**를 누르십시오.

녹음기

음성 등을 녹음하여 스마트폰에 저장하고 확인할 수 있습니다.

 앱스 ▶ SKY 앱 ▶  녹음기 누름

- 1 ● 눌러 녹음을 시작하십시오.
 -  누름: (녹음한 파일이 있을 경우)녹음 파일 목록을 확인
 -  누름: 녹음 품질 선택, 녹음 파일을 저장할 위치를 지정, 녹음 파일의 기본 파일명을 변경
- 2 ■ 눌러 녹음을 저장하십시오.
 - 녹음 중  누름: 녹음 일시 정지
 - 녹음 중  누름: 녹음 취소
- 3 녹음 파일 목록 화면에서 ▶ 눌러 녹음된 파일을 확인하십시오.
 -  누름: 공유할 녹음 파일을 선택하여 공유
 -  누름: 삭제할 녹음 파일을 선택하여 삭제
 - 재생 중  누름: 재생 정지
 - 재생 중  누름: 재생 일시 정지

녹음 파일의 편집

- 1 녹음 파일 목록에서 편집할 파일을 길게 누른 뒤 **편집**을 누르십시오.
- 2 컨트롤러를 좌/우로 움직여 원하는 구간을 지정하십시오.
- 3 편집이 완료되면 **저장**을 누르고, 원하는 파일 저장 방식을 선택하십시오.

참고

- 녹음한 파일을 PC로 전송하여 재생하려면 지원 가능한 재생 프로그램을 설치하십시오.(파일을 PC로 전송하려면 '알아두면 좋은 기능' 챕터의 '파일 주고받기'를 참조하십시오.)
- 녹음한 파일은 음질별로 고음질(.m4a)/일반음질(10분)(.amr)/일반음질(.amr)으로 저장되며, 앱스 ▶ SKY 앱 ▶ 파일 매니저 ▶ 파일 전체보기 ▶ SKY ▶ Voice recorder 폴더에서 확인할 수 있습니다.

파일 매니저

파일 확인

내 스마트폰 또는 SD 카드 등에 저장된 애플리케이션, 동영상, 음악 등의 파일을 검색하고, 폴더를 탐색하거나 복사, 잘라내기, 삭제 등을 실행할 수 있습니다.

 앱스 ▶ SKY 앱 ▶  파일 매니저 누름

- 1 원하는 카테고리를 누르십시오.
 -  누름: 원하는 파일을 검색
 - **파일 전체보기**: 내장 메모리 및 SD 카드 등에 저장된 파일을 폴더별로 확인
 - **최근 업데이트**: 최근 2주간 업데이트된 파일을 확인
 - **즐거찾기**: 즐겨찾기로 등록한 폴더를 확인
 - **사진**: 내장 메모리 및 SD 카드 등에 저장된 사진 파일 목록을 확인
 - **동영상**: 내장 메모리 및 SD 카드 등에 저장된 동영상 파일 목록을 확인
 - **오디오**: 내장 메모리 및 SD 카드 등에 저장된 음악 파일 목록을 확인
 - **문서**: 내장 메모리 및 SD 카드 등에 저장된 문서 파일 목록을 확인
 - **앱 설치파일**: 내장 메모리 및 SD 카드 등에 저장된 애플리케이션 설치 파일 목록을 확인
 - **디자인 홈**: 내장 메모리 및 SD 카드 등에 저장된 디자인 홈 목록을 확인

- 2 원하는 파일을 확인하십시오.

파일 매니저 사용 환경 설정

 앱스 ▶ SKY 앱 ▶  파일 매니저 누름

- 1  을 누르십시오.
- 2 원하는 항목을 누르십시오.
 - **용량**: 내장 메모리 및 SD 카드의 총 용량과 사용 중인 용량, 남은 용량을 확인
 - **설정**: 폴더/파일 상세 정보, 파일 확장명, 숨김 폴더/파일 설정/해제, 초기화

ViRobot Mobile Lite

ViRobot Mobile Lite 사용

스마트폰에 설치하거나 실행한 파일의 악성코드 감염 여부를 주기적으로 검사하여 악성 코드로 인한 피해를 예방할 수 있습니다. 처음 실행할 때는 이용 약관에 동의해야 사용할 수 있습니다.

 앱스 ▶ SKY 앱 ▶  ViRobot Mobile Lite 누름

원하는 항목을 누르십시오.

-  누름: 제품정보, 도움말, 환경설정
- **검사하기**: 악성코드를 검사하여 그 이름과 감염된 파일 이름, 감염 상태를 알려 줌
- **행위분석**: 스마트폰에 설치된 모든 애플리케이션에 대한 권한을 분석하고 환경 설정의 취약점을 점검
- **업데이트**: 최신 엔진으로 업데이트
- **설정하기**: 안전성 검사 및 업데이트 관련 설정 등 사용 환경을 설정
- **실시간 감시**: 악성코드를 실시간으로 감시하도록 설정/해제

참고

- 새로 발견되는 악성코드를 예방하려면 반드시 ViRobot Mobile Lite 시작 화면에서 최신 엔진으로 업데이트한 뒤에 검사를 실행해야 합니다.
- 백신에 대한 자세한 내용은 ㈜하우리(<http://m.hauri.co.kr>)에 문의하십시오.
- 악성코드로 인한 침해 사고에 대해서는 팬택에서 책임지지 않습니다.

사용 설명서

스마트폰에서 사용 설명서를 PDF파일로 열어 확인할 수 있습니다.

 앱스 ▶ SKY 앱 ▶  사용 설명서 누름

원하는 항목을 검색하여 사용 방법을 확인하십시오.

SKY 고객센터

SKY 고객센터 실행

SKY 서비스 센터의 위치를 찾거나 스마트폰 활용팁, 스마트폰 잠금해제 등 다양한 서비스를 이용할 수 있으며 상담원 연결 등을 통해 스마트폰 사용에 관한 문의 사항을 해결할 수 있습니다. 처음 실행할 때는 이용 약관에 동의해야 사용할 수 있습니다.

 앱스 ▶ SKY 앱 ▶  SKY 고객센터 누름

원하는 항목을 눌러 이용하십시오.

주의

스마트폰을 초기화하면 해당 애플리케이션이 삭제됩니다. 애플리케이션이 삭제된 경우 초기화한 뒤 실행되는 선택재 앱 재설치 화면에서 해당 애플리케이션을 재설치하십시오. 자세한 내용은 '기본 기능' 챕터의 '시작 설정'에 있는 '선택재 애플리케이션 설치'를 참조하십시오.

참고

자세한 내용은 SKY 서비스(1588-9111)로 문의하십시오.

구글 애플리케이션

Google 계정 설정

Google 계정 등록

Play 스토어, Gmail 등의 특정 애플리케이션을 사용하려면 Google 계정이 있어야 합니다. Google 계정을 스마트폰에 등록하거나 스마트폰에서 Google 계정을 만드십시오.

 앱스 ▶  설정 ▶ 계정 누름

- 1  ▶ Google을 누르십시오.
- 2 Google 계정으로 등록된 이메일 주소를 입력하고, 다음을 누르십시오.
 - (Google 계정이 없을 경우): 새 계정 만들기 선택
- 3 화면의 안내에 따라 설정을 완료하십시오.

참고

- 앱스 ▶ 설정 ▶ 계정 ▶  ▶ 원하는 계정을 누르십시오. 이메일, Google 계정 외에 회사 계정 등을 추가하여 사용할 수 있습니다.
- Google 계정을 등록하지 않으면 Google 계정이 필요한 애플리케이션을 처음 실행할 때 계정 등록 화면이 나타납니다. 이때는 화면의 안내에 따라 계정을 등록하십시오.
- Google 계정을 등록하지 않으면 잠금 해제를 실패했을 때 **계정 확인**으로 잠금을 해제할 수 없습니다.

Google 계정 동기화

Google 계정 동기화를 실행하면 PC에서 전송한 Gmail을 스마트폰에서 바로 확인하는 등 PC에서와 동일하게 사용할 수 있습니다.

 앱스 ▶  설정 ▶ 계정 누름

- 1 Google을 누르십시오.
 - (등록된 계정이 둘 이상인 경우): 동기화할 계정 선택
- 2 원하는 항목을 활성화하십시오.



Chrome

크롬 브라우저를 통해 원하는 정보를 검색할 수 있으며, 처음 실행할 때는 화면의 안내에 따라 서비스 이용 약관에 동의 및 로그인 설정 뒤 사용하십시오.

 Chrome 누름

주의

모바일 데이터로 인터넷을 사용할 경우 가입한 요금제에 따라 데이터 요금이 부과될 수 있습니다.

- 1 주소 입력 창에 원하는 웹 사이트 주소나 검색어를 입력한 뒤 **이동**을 누르십시오.
- 2 검색 결과가 나오면 원하는 항목을 눌러 이용하십시오.
 -  누름: 탭 추가 및 삭제
 -  누름: 즐겨찾기, 정보보기, 새로고침, 새 탭, 새 시크릿 탭, 북마크, 최근 탭, 방문 기록, 공유, 인쇄, 페이지에서 찾기, 홈 화면에 추가, 데스크톱 버전으로 보기 설정/해제, 설정, 도움말 및 의견

시크릿 탭 사용

인터넷을 사용 기록이나 검색 기록을 남기지 않고 사용하려면  ▶ **새 시크릿 탭**을 누르십시오.

파일 다운로드

그림, 링크, 파일 등 원하는 항목을 길게 누른 뒤 **이미지 저장** 또는 **링크 저장**을 누르십시오.

다운로드한 파일 확인

 앱스 ▶ Google ▶ **다운로드**를 누른 뒤 목록에서 원하는 파일을 누르십시오. 파일 형식에 맞는 애플리케이션이 실행되어 파일을 확인할 수 있습니다. 파일 목록 화면에서 원하는 파일을 길게 누르면 공유, 삭제 메뉴를 실행할 수 있습니다.

Gmail

메일 확인

등록한 Gmail 계정의 수신 메일을 확인할 수 있습니다.

 앱스 ▶ Google ▶  Gmail 누름



원하는 메일을 눌러 메일을 확인하십시오.

-  누름: 이동, 라벨 변경, 중요 표시, 숨기기, 인쇄, 스팸 신고

메일 전송

등록한 Gmail 계정에서 메일을 보낼 수 있습니다.



 앱스 ▶ Google ▶  Gmail 누름

- 1  을 누르십시오.
- 2 받는사람을 입력하십시오.
- 3 제목과 내용을 입력하고 필요에 따라 파일을 첨부하십시오.
 -  누름: 주소록에서 추가, 임시보관함에 저장, 삭제, 설정, 도움말 및 의견
- 4  을 누르십시오.

사용 환경 설정

Gmail 알림 설정 등 등록된 Gmail 계정에 대한 사용 환경을 설정하거나 새 Gmail 계정을 추가할 수 있습니다.



 앱스 ▶ Google ▶  Gmail 누름

- 1  을 누른 뒤 **설정**을 누르십시오.
- 2 원하는 항목을 누르십시오.
 -  누름: 계정 관리, 도움말 및 의견
 - **기본 설정**: Gmail 기본 작업, 대화형식으로 보기, 스와이프 동작, 발신자 이미지, 전체답장, 메일 자동 맞춤, 자동 진행, 작업 확인(삭제하기 전에 확인하기/보관처리하기 전에 확인하기, 보내기 전에 확인하기) 설정/해제
 - (등록한 계정): 받은편지함 유형, 받은편지함 카테고리, 알림, 받은편지함 소리 및 진동, 서명, 부재중 자동응답, 데이터 사용(Gmail 동기화, 메일 동기화 일 수, 라벨 관리, 첨부파일 다운로드, 이미지)
 - **계정 추가**: 새로운 계정 등록

Google

Google 검색창을 이용하여 웹 검색 및 내 스마트폰에 저장된 애플리케이션, 연락처 등을 검색할 수 있습니다. Google 검색창에서 **☰ ▶ 설정 ▶ 휴대전화 검색**을 누른 뒤 원하는 항목에 체크 표시하십시오. 검색창에 원하는 검색어를 입력하면 해당 검색어와 연관된 메뉴가 검색 목록에 표시됩니다.

 앱스 ▶ Google ▶  Google 누름

- 원하는 검색어를 입력한 뒤 키패드의  을 누르십시오.
 - ☰ 누름: 알림, 맞춤설정, 설정, 의견 보내기, 도움말
 -  누름: 음성으로 검색을 실행
- 검색 결과가 나오면 원하는 항목을 눌러 이용하십시오.

☞ 참고

원하는 검색어를 입력했을 때 나타나는 검색 목록에서 원하는 항목을 누르면 검색 결과 화면으로 이동합니다.

지도

지도를 이용하여 원하는 위치를 검색할 수 있습니다. 처음 실행할 때는 서비스 약관 등에 동의해야 사용할 수 있습니다.

 앱스 ▶ Google ▶  지도 누름

- 검색창에 원하는 위치를 입력한 뒤 키패드의  을 누르십시오.
- 검색된 목록에서 원하는 항목을 누르고 지도를 확인하십시오.

YouTube







동영상 검색 및 재생

전 세계인들이 직접 촬영해서 올린 동영상 중 원하는 동영상을 카테고리별 또는 직접 검색하여 감상할 수 있습니다. 일부 서비스는 YouTube 계정을 등록한 뒤 사용할 수 있습니다.

 앱스 ▶ Google ▶  YouTube 누름

⚠ 주의

YouTube의 일부 기능은 국내 정책상 지원되지 않을 수 있습니다.

- 1 화면에서 원하는 동영상을 누르거나  을 누른 뒤 키워드를 입력하십시오.
 -  홈 탭: Youtube에서 추천하는 동영상 목록 표시
 -  인기 급상승 동영상 탭: 실시간 인기 동영상 목록 표시
 -  구독정보 탭: 현재 로그인한 계정에서 등록된 구독 채널의 동영상 목록 표시 (로그인한 경우에만 표시)
 -  로그인/계정 탭: Google 계정으로 로그인하거나 로그인한 계정의 정보 확인
 -  누름: 설정, 개인정보취급방침, 도움말 및 의견, 로그인/로그아웃
- 2 원하는 동영상을 누르십시오.

🔍 참고

- 동영상 재생 중 스마트폰을 가로로 회전하면 전체 화면으로 전환됩니다.
- Google 계정을 등록하지 않은 상태에서 처음 실행하면 계정 등록 화면이 나타납니다. 이때는 화면의 안내에 따라 계정을 등록한 뒤 사용하십시오.



동영상 업로드

직접 촬영한 동영상을 업로드하여 전 세계인들과 공유할 수 있습니다. 일부 서비스는 YouTube 계정을 등록한 뒤 사용할 수 있습니다.

 앱스 ▶ Google ▶  YouTube 누름

⚠ 주의

YouTube의 일부 기능은 국내 정책상 지원되지 않을 수 있습니다.

- 1  계정 ▶  을 누르십시오.
- 2 업로드할 동영상을 선택하십시오.
- 3 제목과 설명 글 등을 입력한 뒤  을 누르십시오.

Play 무비

동영상 다운로드

Play 스토어에서 원하는 영화를 대여하거나 구매하여 스마트폰에서 감상할 수 있습니다. 스마트폰에 저장된 동영상을 감상할 수도 있습니다.

 앱스 ▶ **Google** ▶  Play 무비 누름

원하는 영화를 누르고 화면의 안내에 따라 이용하십시오.

또는

☰ 을 눌러 원하는 항목을 선택하십시오.

- **지금 보기**: 추천 영화 목록을 확인
- **내 라이브러리**: 내가 이용한 영화 목록을 확인
- **위시리스트**: 나중에 볼 영화를 위시리스트에 추가
- **쇼핑**: Play 스토어에서 영화 검색 및 다운로드
- **다운로드 항목만 보기**: 다운로드된 항목만 표시되도록 설정/해제
- **설정**: 언어 및 캡션, 재생, 알림, 페어링, 모바일 네트워크에서 스트리밍, 다운로드 관련 설정 및 정보 확인
- **도움말 및 의견**: 도움말 검색, 의견 보내기

참고



Google 계정을 등록하지 않은 상태에서 처음 실행하면 계정 등록 화면이 나타납니다. 이때는 화면의 안내에 따라 계정을 등록한 뒤 사용하십시오.

드라이브

파일 저장 및 공유

Google 드라이브에 파일을 업로드하고, 동일한 Google 계정으로 로그인한 웹 서버 및 다른 기기에서 동기화된 파일을 확인할 수 있습니다. 처음 실행할 때는 화면의 안내에 따라 드라이브 사용에 관한 안내 화면을 확인한 후 사용하십시오.

 앱스 ▶ Google ▶  드라이브 누름

- 1  을 선택하여 원하는 카테고리를 선택하십시오.
 -  누름: 정렬 기준, 선택..., 모두 선택, 세부정보
- 2 화면 하단의  을 누르십시오.

음성 검색

음성으로 문자를 입력하여 원하는 항목을 검색할 수 있습니다. 한글, 영어 외에도 여러 나라의 언어를 검색할 수 있으며, 정확하게 발음하지 않으면 원하는 검색어가 나타나지 않을 수 있습니다.

 앱스 ▶ Google ▶  음성 검색 누름



- 1 원하는 검색어를 음성으로 입력하십시오.
- 2 검색 결과가 나오면 원하는 항목을 눌러 이용하십시오.

행아웃

상대방과 대화

Google에서 제공하는 메신저 프로그램으로 스마트폰에서 실시간으로 상대방과 영상 통화를 하거나 대화를 나누고, 문자 메시지를 주고받을 수 있습니다. 처음 실행할 때는 SMS 사용 여부를 설정하십시오.

 앱스 ▶ Google ▶  행아웃 누름

- 1  을 누르고, **새 화상 통화** 또는 **새 그룹** 또는 **새 대화**를 선택하십시오.
- 2 원하는 대화 상대를 누르십시오.
- 3 상대방과 대화 또는 통화하십시오.
 -  누름: 사용자 및 옵션, 새로운 그룹 대화, 기록 안함, 행아웃 보관, 삭제, 메인 스크린에 저장, 도움말 및 의견

사용 환경 설정

 앱스 ▶ Google ▶  행아웃 누름

- ≡ ▶ **설정**을 누르십시오.
 - **대화 병합을 사용하도록 설정**: 대화 병합 설정/해제
 - **SMS**: 일반, 알림, 고급의 SMS 사용 환경 설정
 - (등록한 계정): 프로필 사진, 상태 공유, 행아웃 메시지 및 초대, 화상 통화, 초대 맞춤설정, 계정 정보를 확인, 행아웃 개선 설정

참고

SMS에서 **SMS 사용 중지됨**을 눌러 행아웃을 기본 앱으로 설정하면 스팸 차단을 사용할 수 없습니다.

Google 포토

사진 실행

Google 계정과 동기화하여 스마트폰의 사진과 동영상을 자동으로 백업하거나 사진을 보정하고 사진에 재미있는 효과를 줄 수 있습니다.

 앱스 ▶ Google ▶  포토 누름

원하는 기능을 이용하십시오.

-  누름: 선택, 레이아웃(크게 보기, 월별 보기, 연도별 보기), 새로 만들기(앨범, 공유 앨범, 영화, 애니메이션, 콜라주)



Google Keep

텍스트나 음성으로 메모를 빠르게 기록하고, 필요한 장소, 필요한 시간에 알람을 받을 수 있습니다. Google 계정으로 동기화하여 가족이나 친구와 메모를 공유할 수 있습니다.

메모 기록

텍스트나 음성으로 메모를 빠르게 기록할 수 있습니다.

 앱스 ▶ Google ▶  Keep 누름

- 1 메모 작성...을 누르십시오.
- 2 제목 및 내용을 입력하십시오.
- 3  이나 취소 버튼()을 누르면 메모가 저장됩니다.



참고

필요에 따라 알림을 선택하여 위치 또는 시간에 따라 **알림**이 나타나도록 설정할 수 있습니다.

음성으로 메모 입력

애플리케이션 초기화면에서  을 누른 후 입력할 내용을 말하십시오. 음성으로 텍스트로 변환되어 저장됩니다.

그림을 그려 메모로 저장

애플리케이션 초기화면에서  을 누르십시오. 그림을 그린 후  이나 취소 버튼()을 누르면 메모가 저장됩니다.

Google 설정

사용 환경 설정

Google 서비스에 대한 사용 환경을 설정할 수 있습니다.

 앱스 ▶  설정 ▶ Google 누름

원하는 항목을 선택하여 설정을 변경하십시오.

-  누름: 앱 데이터 지우기, 사용 및 진단, 오픈소스 라이선스, 도움말 및 의견
- **계정**: 로그인 및 보안, 개인정보 및 개인정보 보호, 계정 환경설정 관련 항목 설정
- **서비스**: Google 포토 백업, Google 피트니스, 검색 및 Now, 광고, 데이터 관리, 보안, 비밀번호 대용 Smart Lock, 연결된 앱, 위치, 주변, 주변 기기 설정 관련 항목 설정

통신사 애플리케이션

⚠ 주의

스마트폰을 초기화하면 해당 애플리케이션이 삭제됩니다. 애플리케이션이 삭제된 경우 초기화한 뒤 실행되는 선택재 앱 재설치 화면에서 해당 애플리케이션을 재설치하십시오. 자세한 내용은 '기본 기능' 챕터의 '시작 설정'에 있는 '선택재 애플리케이션 설치'를 참조하십시오.

🔍 참고

통신사 애플리케이션의 일부 기능은 통신사의 사정에 의해 변경될 수 있으며, T store에서 최신 버전을 다운로드할 수 있습니다. 자세한 내용은 SK텔레콤 고객센터(스마트폰에서 국번 없이 114 또는 1599-0011)로 문의하십시오.

T전화

T 전화를 이용하여 전화를 걸거나 실시간으로 음성 통화 및 데이터 잔여량을 조회할 수 있습니다. 처음 실행할 때는 화면의 안내에 따라 서비스 이용 약관에 동의 및 SMS 인증 등을 완료한 뒤 사용하십시오.

 앱스 ▶  T 전화 누름

모바일 T world

모바일 T World에 로그인하여 실시간 요금 등을 확인하거나 부가서비스, 멤버십 서비스 등 다양한 서비스를 이용할 수 있습니다. 처음 실행할 때는 로그인한 뒤 사용하십시오.

 앱스 ▶  모바일 T world 누름

T 통화도우미

통화 관련 서비스를 직접 신청하거나 해지할 수 있습니다.

 앱스 ▶  T 통화도우미 누름

Syrup 월렛

스마트폰에 멤버십 카드, 쿠폰, 지불 결제 카드 등을 등록 및 추가하여 가맹점에서 간편하게 결제, 할인, 적립 등의 서비스를 사용할 수 있습니다.

 앱스 ▶  Syrup 월렛 누름

oksusu

스마트폰으로 고화질의 콘텐츠를 실시간이나 VOD 서비스를 이용하여 감상할 수 있습니다.

 앱스 ▶  oksusu 누름

T freemium plus

매월 업데이트 되는 다양한 콘텐츠를 사용할 수 있습니다. 코믹, e북, 최신 영화/예능/미드, TV, 뮤직, 이모티콘, 쇼핑 등의 콘텐츠가 업데이트 됩니다. 사용 중인 요금제에 따라 이용이 제한될 수 있습니다.

 앱스 ▶  T freemium plus 누름

T 서비스

SK텔레콤에 관련된 다양한 서비스를 설정할 수 있습니다.

 앱스 ▶  편리한 T ▶  T서비스 누름

T map

인공위성을 이용한 GPS 방식으로 스마트폰에서 교통정보와 최적의 경로 안내를 실시간 제공 받을 수 있습니다. T map 이용 시 모바일 데이터가 사용되며, 처음 실행할 때는 이용 약관에 동의한 뒤 사용하십시오.

 앱스 ▶  편리한 T ▶  T map 누름

T연락처

스마트폰에 저장된 연락처를 T 연락처 계정에 편리하게 백업하거나 다른 주소록 계정의 연락처와 동기화하여 원하는 연락처를 내려받을 수도 있습니다. 처음 실행할 때는 화면의 안내에 따라 서비스 이용 약관에 동의 및 SMS 인증 등을 완료한 뒤 사용하십시오.

 앱스 ▶  편리한 T ▶  T 연락처 누름

스마트청구서

스마트폰에서 SK텔레콤의 월별 청구 금액 및 상세 내역을 확인하고, 청구서를 관리할 수 있습니다. 지방자치단체의 각종 고지서를 확인하고 결제할 수도 있습니다.

 앱스 ▶  편리한 T ▶  스마트 청구서 누름

cake

가족 간 채팅을 할 수 있고, 일정과 사진 공유할 수 있습니다. 또한 가족들과 함께할 수 있는 액티비티 정보를 확인할 수 있습니다. 가족 2명 이상이 SKT 고객일 경우 가족 나눔 데이터를 제공합니다.

 앱스 ▶ 편리한 T ▶  cake 누름

T guard

스미싱/악성코드 차단하는 'T 백신'을 이용하여 휴대폰을 검사하고, 휴대폰 분실시 위치추적, 원격잠금을 할 수 있습니다.

 앱스 ▶ 편리한 T ▶  T guard 누름

T 데이터쿠폰

SK텔레콤에서 제공하는 데이터 쿠폰을 구매하거나 받은 쿠폰을 등록할 수 있습니다. 쿠폰을 등록하면 쿠폰에 기재된 금액만큼 데이터를 추가로 사용할 수 있습니다.

 앱스 ▶ 편리한 T ▶  T 데이터쿠폰 누름

T store

SK텔레콤에서 제공하는 애플리케이션을 검색하고 다운로드 할 수 있습니다. 처음 실행할 때는 로그인해야 사용할 수 있습니다.

 앱스 ▶ 행복한 T ▶  T store 누름

MelOn

앱에서 원하는 항목을 선택하여 듣거나 스마트폰에 다운로드하여 멜론에서 제공하는 다양한 서비스를 이용할 수 있습니다. 멜론 플레이어를 이용하여 스마트폰에 저장된 음악을 들을 수도 있습니다.

 앱스 ▶ 행복한 T ▶  MelOn 누름

네이트

네이트와 싸이월드의 모든 무선 서비스를 바로 실행할 수 있으며, 다양하고 재미있는 콘텐츠를 바로 이용할 수 있습니다.

 앱스 ▶ 행복한 T ▶  네이트 누름

싸이메라

다양한 뷰티 효과를 적용해 사진을 촬영할 수 있고 촬영한 사진을 원하는대로 꾸밀 수 있습니다. 촬영한 사진을 SNS에 전송하여 공유할 수도 있습니다.

 앱스 ▶ 행복한 T ▶  싸이메라 누름

T 멤버십

T 멤버십 가입 고객을 위한 SK텔레콤의 멤버십 서비스로, 할인 한도의 차감 없이 다양한 제휴사에서 각종 혜택을 누릴 수 있습니다. 처음 실행할 때는 로그인한 뒤 사용하십시오.

 앱스 ▶ 알뜰한 T ▶  T 멤버십 누름

OK Cashbag

다양한 이벤트에 참여하여 OK캐시백 포인트를 적립하거나 쿠폰을 발급받아 사용할 수 있습니다. 처음 실행할 때는 회원 인증을 완료한 뒤 사용하십시오.

 앱스 ▶ 알뜰한 T ▶  OK Cashbag 누름

11번가

원하는 상품을 검색하여 스마트폰에서 원하는 상품을 구매할 수 있습니다.

 앱스 ▶ 알뜰한 T ▶  11번가 누름

11번가쇼킹딜

11번가에서 제공하는 카테고리별 쇼킹딜 목록을 확인하여 스마트폰에서 원하는 상품을 구매할 수 있습니다.

 앱스 ▶ 알뜰한 T ▶  11번가쇼킹딜 누름

Syrup 오더

주변에 있는 카페, 음식점을 확인하고 바로 주문할 수 있습니다. 원하는 매장을 선택하고 미리 주문, 결제하여 매장에 도착하면 선택한 제품을 바로 받을 수 있습니다.

 앱스 ▶ 알뜰한 T ▶  Syrup 오더 누름

Syrup 테이블

내 주변 음식점이나 쿠폰을 받을 수 있는 음식점을 확인하고, 쿠폰을 받을 수 있습니다. 다른 사람들의 음식점 방문 후기글을 확인할 수 있어 유용한 정보를 얻을 수 있습니다.

 앱스 ▶ 알뜰한 T ▶  Syrup 테이블 누름

Syrup 기프티콘

다양한 종류의 기프티콘을 다운로드하거나 친구에게 선물할 수 있습니다.

 앱스 ▶ 알뜰한 T ▶  Syrup 기프티콘 누름

네트워크

모바일 데이터

모바일 데이터 사용 전 주의 사항

- LTE 네트워크를 사용하려면 먼저 모바일 데이터를 사용 상태로 설정하십시오.
- 사용 지역에서 LTE 네트워크를 지원하는 경우 LTE 네트워크에 자동으로 연결되며 LTE 네트워크가 지원되지 않는 지역으로 이동할 경우 3G 네트워크로 연결이 전환됩니다. 단, 통신사에 따라 모바일 데이터 방식을 사용자가 설정할 수도 있습니다.
- 고화질 영상 통화는 수신자와 발신자의 스마트폰이 모두 고화질 영상 통화를 지원하며, LTE 네트워크에 연결된 상태일 때만 이용할 수 있습니다.
- 해외 로밍 중에는 영상 통화가 지원되지 않습니다.
- LTE 네트워크 연결 시 초고속, 고화질 데이터 통신으로 인해 배터리 소모량이 많아질 수 있습니다.
- 일부 애플리케이션의 경우 백그라운드 데이터 통신이 발생할 수 있으며, 네트워크 연결에 따라 요금이 발생할 수 있습니다.

모바일 데이터로 연결

모바일 데이터로 인터넷을 연결하면 Wi-Fi 지역이 아닌 곳에서도 인터넷을 이용할 수 있습니다. 단, 요금제에 따라 이용 요금이 부과될 수 있습니다.

1 화면 상단의 알림 창을 여십시오.



2 모바일 데이터를 눌러 모바일 데이터를 켜십시오.

- **모바일 데이터** 누름: 모바일 데이터가 켜진 상태에서 누르면 모바일 데이터를 차단

참고

앱스 ▶ 설정 ▶ 데이터 사용량 ▶ 모바일 데이터에서도 데이터를 켜거나 끌 수 있습니다.

모바일 데이터 사용 제한

모바일 데이터가 켜진 상태에서  앱스 ▶  설정 ▶ 데이터 사용량 ▶ 모바일 데이터 제한 설정 켜기를 누르십시오. 하단에 표시되는 모바일 데이터 사용 한도와 경고 표시 수준을 설정할 수 있습니다.

참고

LTE 데이터 통신 시, 주변에 있는 오디오, 전화기 등 스피커가 있는 전자 제품에서 잡음이 발생할 수 있습니다.

모바일 데이터 추가 설정

모바일 데이터 사용량을 확인하고 백그라운드 데이터, 네트워크 제한 등을 설정할 수 있습니다.

1  앱스 ▶  설정 ▶ 데이터 사용량 ▶  을 누르십시오.

- **백그라운드 데이터 제한**: 백그라운드 데이터 통신을 사용할 수 있도록 설정/해제
- **Wi-Fi 표시**: Wi-Fi 사용량을 표시하도록 설정/해제
- **네트워크 제한**: 각 네트워크 사용 여부를 설정/해제
- **모바일 네트워크**: 모바일 네트워크 관련 설정

2 원하는 항목의 설정을 변경하십시오.

Wi-Fi

Wi-Fi 연결



Wi-Fi로 네트워크를 연결하면 Wi-Fi 지역에서 무료로 인터넷을 사용할 수 있습니다. 스마트폰을 구매하거나 초기화한 뒤 처음 Wi-Fi를 켜올 때는 바로 Wi-Fi 설정 화면으로 연결됩니다.

- 1 화면 상단의 알림 창을 여십시오.
- 2 **Wi-Fi**를 눌러 Wi-Fi를 켜십시오.
 - **Wi-Fi** 누름: Wi-Fi가 켜진 상태에서 누르면 Wi-Fi를 끄
- 3 검색된 Wi-Fi 네트워크 목록에서 연결할 네트워크를 누르십시오.
- 4 **연결**을 누르십시오.

참고



- 보안이 설정된 네트워크에 연결하려면 비밀번호를 입력해야 합니다.
- **앱스** ▶ **설정** ▶ **Wi-Fi** 에서도 Wi-Fi를 켜거나 끌 수 있습니다.

Wi-Fi 설정

Wi-Fi를 꺾다가 다시 켜면 마지막에 연결했던 Wi-Fi 네트워크에 자동으로 연결됩니다. 연결된 Wi-Fi 네트워크를 변경하거나 다시 설정하려면 화면 상단의 알림 창을 연 뒤  ▶ **Wi-Fi**를 누르십시오.  **앱스** ▶  **설정** ▶ **Wi-Fi**를 눌러서 실행할 수도 있습니다.

Wi-Fi 추가 설정

Wi-Fi가 연결되지 않은 상태에서 사용 가능 여부를 알려주도록 설정하거나 Wi-Fi Direct 등의 고급 기능을 설정할 수 있습니다.

1  앱스 ▶  설정 ▶ Wi-Fi ▶  고급을 누르십시오.

- **네트워크 알림**: 주변에 사용가능한 Wi-Fi가 있을 경우 알림을 표시하도록 설정/해제
- **절전 모드 동안 Wi-Fi 연결 유지**: 스마트폰이 절전 모드일 경우 Wi-Fi 사용 방식 설정
- **인증서 설치**: 인증서 파일을 선택하여 설치
- **Wi-Fi Direct**: 주변에 Wi-Fi로 연결 가능한 다른 디바이스를 검색하고 연결
- **WPS 푸시 버튼**: WPS 푸시 버튼을 눌러 Wi-Fi 자동연결 (WPS를 지원하는 AP에서만 가능)
- **WPS PIN 입력**: WPS 푸시의 PIN 번호 입력
- **Hotspot 2.0**: Hotspot 2.0을 지원하는 다른 기기를 찾도록 설정/해제
- **Wi-Fi 초기화**: Wi-Fi 데이터 초기화
- **듀얼 밴드 AP 접속**: 자동/2.4GHz/5GHz 중 우선 접속할 주파수 대역 설정
- **검색 감도 설정**: Wi-Fi 검색 시 목록에 표시할 Wi-Fi 신호 세기 설정 (설정에 따라 신호 감도가 약한 Wi-Fi 표시 안됨)
- **검색 제외 리스트**: Wi-Fi 검색 시 목록에서 제외할 AP 설정

2 원하는 항목의 설정을 변경하십시오.

참고

- Wi-Fi 신호가 약하면 화면 상단에 **Wi-Fi 네트워크 사용 가능**이라는 알림이 나타나도 연결하지 못할 수 있습니다.
- Wi-Fi Direct 연결은 Android 4.0(ICS) 이상 버전의 단말기로만 연결이 가능합니다. 이전 버전의 Android OS의 단말기와는 호환되지 않습니다.

블루투스

사용 전 주의 사항

- 블루투스란 근거리 무선 네트워킹 기술로 2.4 GHz 주파수를 이용하여 일정 거리(약 10 m 이내)의 공간에서 각종 기기를 무선으로 연결해 주는 기능입니다. 블루투스 기능을 지원하는 스마트폰 또는 휴대전화, PC 등의 통신 기기는 물론 디지털 가전 제품 간의 통신에 케이블을 연결하지 않고 무선 주파수를 이용하여 빠른 속도로 데이터를 주고받을 수 있습니다.(10 m 안에서만 전송할 수 있으며 벽이나 장애물이 있을 때는 거리가 짧아질 수 있습니다.) 단, SKY 모델 외의 휴대전화 또는 PC와 연결한 데이터 서비스를 이용할 때는 호환성 문제로 서비스 이용이 원활하지 않을 수 있습니다.
- 블루투스를 이용하면 배터리 사용 시간이 줄어들 수도 있습니다. 불필요한 전류 소모를 막기 위해 블루투스를 사용하지 않을 때는 블루투스의 전원을 꺼주십시오.
- 블루투스는 무선 기기 등 동일한 주파수 대역을 사용하는 기기와 전파 혼선 가능성이 있으며, 이때는 SKY에서 사용자의 안전을 보장할 수 없습니다.
- 헤드셋, 핸드프리 기기는 다른 기기와 연결하여 사용 중이거나 다른 기기가 등록을 시도하고 있을 때는 검색되지 않을 수 있습니다.
- 블루투스 기기로 통화나 음악을 들을 때 기기간 거리가 멀어질수록 음질이 떨어집니다. 블루투스 사용 중 전원이 꺼지거나 일정 거리 이상 멀어지면 음악, 동영상 같은 경우는 내장 스피커로 송출되지 않고 일시 정지 상태가 되며, 전화는 내장 스피커로 송출이 전환됩니다.
- 블루투스 오디오 기기를 사용할 때 방해물, 전파간섭 등에 의해 음질이 떨어질 수 있습니다. 가까운 거리에 방해물이 없는 상태에서 최적의 상태로 사용할 수 있습니다.
- 시끄러운 곳이나 실외에서 통화를 할 때 주변 환경의 잡음으로 통화에 어려움이 있을 수 있습니다.
- 블루투스 헤드셋 제품 중 일부는 스마트폰과 호환되지 않을 수 있습니다.

블루투스 켜기



- 1 화면 상단의 알림 창을 여십시오.
- 2 **블루투스**를 누르십시오.
 - **블루투스** 누름: 블루투스가 켜진 경우 블루투스를 끄

참고

앱스 ▶ 설정 ▶ 블루투스에서도 블루투스를 켜거나 끌 수 있습니다.

블루투스 기기와 연결

블루투스 기능을 지원하는 헤드셋/핸즈프리, 휴대전화, PC 등의 기기와 연결할 수 있습니다.

- 1 화면 상단의 알림 창을 여십시오.
- 2  을 누른 뒤 **블루투스**를 누르십시오.
- 3 원하는 기기를 누르십시오.
 -  누름: 기기 이름 변경, 받은 파일 보기, 기기 종류 선택
- 4 검색된 기기를 눌러 페어링 하십시오.

참고

- 페어링을 해제하려면 연결된 기기의  을 누른 뒤 **저장 안함**을 누르십시오.
- 특정 기기는 누르면 바로 연결됩니다.
- PC의 블루투스 기능을 사용하려면 블루투스 기능이 내장된 PC를 이용하거나 외장형 블루투스 동글(Dongle)을 설치해야 합니다. 자세한 내용은 PC의 블루투스 기기 사용 설명서를 참조하십시오.
- 블루투스를 처음 사용할 때 내 기기 이름은 모델명과 내 전화 번호 끝에서 두 자리가 함께 표시됩니다.
- aptX™을 지원하는 블루투스 헤드셋이 연결되면 aptX™ 사용 중임을 나타내는 안내창이 표시됩니다.

블루투스 기능 활용

블루투스로 통화

블루투스로 연결된 헤드셋/핸즈프리가 있을 때 통화가 연결되면 자동으로 블루투스로 연결됩니다. 블루투스로 스마트폰과 블루투스 헤드셋/핸즈프리를 연결한 뒤 통화 키를 눌러 상대방과 통화하십시오.

멀티미디어 감상

블루투스 헤드셋/핸즈프리로 음악, 동영상을 감상할 수 있습니다. 블루투스로 스마트폰과 블루투스 헤드셋/핸즈프리를 연결한 뒤 **앱스**를 누르십시오. 원하는 멀티미디어 앱을 선택하여 사용하십시오.

갤러리에서 사진 및 동영상 전송

스마트폰에 저장된 멀티미디어 파일을 블루투스를 이용하여 다른 기기로 전송할 수 있습니다. 블루투스로 스마트폰과 원하는 기기를 연결한 뒤 ('블루투스 기기와 연결' 참조) **앱스 ▶ 갤러리 ▶ 원하는 폴더 ▶ 원하는 사진 또는 동영상을 길게 누름 ▶ 공유 ▶ 블루투스 ▶ 연결한 블루투스 기기를 누르십시오.**

전화부에서 연락처 전송

스마트폰에 저장된 연락처를 블루투스를 이용하여 다른 기기로 전송할 수 있습니다. 블루투스로 스마트폰과 원하는 기기를 연결한 뒤 ('블루투스 기기와 연결' 참조) **앱스 ▶ 전화부 ▶ 원하는 연락처 선택 ▶  ▶ 연락처 공유 ▶ 블루투스 ▶ 연결한 블루투스 기기를 누르십시오.**

☞ 참고

- 블루투스 헤드셋/핸즈프리의 사용 방법은 기기마다 다를 수 있으므로 자세한 내용은 해당 기기의 사용 설명서를 참조하십시오.
- 특정 헤드셋은 연결을 해제하면 스마트폰으로 다시 연결을 시도할 수 있으며, 다시 연결된 서비스는 사용자가 설정한 상태와 다를 수 있습니다.
- 핸드프리를 연결했을 때 블루투스 헤드셋의 통화 버튼을 길게 누르면 헤드셋과 스마트폰간의 음성 전환을 할 수 있습니다. 또는 통화 중 스마트폰 화면에서 **블루투스**를 눌러서 전환할 수도 있습니다. 단, 일부 블루투스 헤드셋은 음성 전환 기능을 지원하지 않습니다.
- 헤드셋에서 음량을 조절하면 헤드셋 자체의 음량만 조절할 수 있습니다. 스마트폰 플레이어의 음량은 스마트폰에서 조절해야 합니다.
- 오디오 헤드셋은 해당 오디오 기기가 지원하는 서비스의 조합이 목록에 표시됩니다. 해당 기기의 서비스 연결 목적을 확인한 뒤 서비스를 연결하십시오.
- 콘텐츠 항목에 따라 실행 순서 및 나타나는 항목이 다릅니다.
- 상대 기기가 내 기기로 연결을 시도하는 중에 연결이 끊어지면 다시 페어링할 때 패스 키 입력에 관한 안내 창이 나타납니다. 이때, 상대 기기가 입력한 패스 키와 동일하게 입력해야 상대 기기와 연결할 수 있습니다.
- 제품에 따라 송/수신할 수 있는 데이터의 종류가 다를 수 있습니다.
- 안드로이드 빔 기능이 있는 스마트폰간에는 안드로이드 빔 기능을 이용하여 더욱 편리하게 사진 및 동영상을 전송할 수 있습니다. 안드로이드 빔 사용 방법은 '안드로이드 빔 사용'을 참조하십시오.

NFC/안드로이드 빔

NFC 설정

교통/금융 기능이 있는 Nano-SIM을 장착한 경우 NFC(Near Field Communication)를 사용하여 교통 카드 및 신용 카드 기능을 사용하도록 설정할 수 있습니다.

- 1 화면 상단의 알림 창을 여십시오.
- 2 **NFC 꺼짐**을 눌러 NFC 기능을 켜십시오.
 - NFC 아이콘을 누를 때마다 **NFC 꺼짐** → **NFC 켜짐** → **읽기쓰기/P2P**로 변경됨
 - **NFC 꺼짐**: NFC 기능이 꺼진 상태
 - **NFC 켜짐**: NFC 카드 기능이 켜진 상태(다른 기기에서 카드로 인식)
 - **읽기쓰기/P2P**: 다른 NFC 태그를 인식하고, 데이터 교환이 가능한 상태

참고

- 화면 상단 알림 창에서 NFC 카드 모드를 한 번 더 누를 경우 읽기/쓰기 P2P 모드로 변경됩니다.
- **앱스 ▶ 설정 ▶ 네트워크 더보기 ▶ NFC/Android Beam**에서도 NFC를 켜거나 끌 수 있습니다.

NFC 읽고/쓰기 설정

다른 기기에서 카드로 인식할 뿐 아니라 다른 태그를 인식하고 데이터를 교환하도록 설정할 수 있습니다. NFC가 켜진 상태에서  **앱스** ▶  **설정** ▶ **네트워크 더보기** ▶ **NFC/Android Beam** ▶ **읽기 쓰기 및 P2P 수신**을 켜짐으로 설정하십시오.

안드로이드 빔 사용

안드로이드 빔 기능을 지원하는 기기 간에 사진, 동영상, 음악, 오피스 파일, 캘린더의 일정 등을 주고받을 수 있습니다. 다른 스마트폰과 연결하고 전송할 콘텐츠를 선택하는 복잡한 과정 없이 콘텐츠를 주고받을 스마트폰의 뒷면을 맞댄 뒤 콘텐츠를 보내는 스마트폰의 화면을 터치하면 콘텐츠를 전송할 수 있어 더욱 편리합니다.

 앱스 ▶  설정 ▶ 네트워크 더보기 누름

- 1 NFC/Android Beam을 누른 뒤 NFC와 읽기 쓰기 및 P2P 수신, Android Beam/P2P 송신을 켜짐으로 설정하십시오.
- 2 두 대의 기기 모두 화면이 켜진 상태에서 기기 뒷면을 서로 맞대십시오.
- 3 콘텐츠를 전송할 스마트폰에서 전송할 콘텐츠를 실행하거나 선택하십시오.
- 4 공유 메뉴를 선택하고 Android Beam을 선택하십시오.
- 5 안드로이드 빔이 실행되면 기기를 분리하십시오.

참고

- 저작권법에 위배되는 파일 사용에 대해서는 팬택에서 책임지지 않습니다.
- DRM 파일, URL로 재생되는 파일, 스트리밍 파일 등은 전송되지 않습니다.
- 웹 페이지/YouTube 동영상, 개인 주소록은 Android Beam 기능을 지원하는 Android OS 4.0(ICS) 스마트폰간에도 콘텐츠를 주고받을 수 있습니다. 일부 기기와는 호환되지 않을 수 있습니다.
- 안드로이드 빔을 이용하여 콘텐츠를 전송할 때는 기기간에 1:1로 전송이 가능하며, 한 번에 여러 개의 콘텐츠(사진, 동영상, 음악, 오피스 문서)를 전송할 수도 있습니다. 이 외에도 연락처, 웹 페이지/YouTube 등의 경우에는 개별 콘텐츠 화면에서 한 개씩 전송할 수 있습니다.

테더링 및 핫스팟

Wi-Fi 핫스팟이나 USB, 블루투스 테더링을 이용하여 내 스마트폰의 모바일 데이터를 다른 기기에서 사용할 수 있습니다.

⚠ 주의

- 테더링 및 핫스팟은 스마트폰의 모바일 데이터를 사용하기 때문에 가입한 요금제에 따라 요금이 부과될 수 있습니다.
- 테더링이나 핫스팟을 켜두면 스마트폰의 배터리가 빨리 소모될 수 있습니다.

USB 케이블로 테더링 연결

 앱스 ▶  설정 ▶ 네트워크 더보기 누름

- 1 USB 케이블로 스마트폰과 테더링을 사용할 기기를 연결하십시오.
- 2 테더링 및 휴대용 핫스팟 ▶ USB 테더링을 누르십시오.

블루투스로 테더링 연결

 앱스 ▶  설정 ▶ 네트워크 더보기 누름

- 1 테더링 및 휴대용 핫스팟 ▶ 블루투스 테더링을 누르십시오.
- 2 테더링을 사용할 기기에서 블루투스를 켜고, 스마트폰과 페어링하십시오.

➡ 참고

- 테더링을 사용할 기기의 블루투스 페어링 방법은 해당 기기의 매뉴얼을 참고하십시오.

휴대용 핫스팟 설정

 앱스 ▶  설정 ▶ 네트워크 더보기 누름

- 1 테더링 및 휴대용 핫스팟 ▶ 휴대용 Wi-Fi 핫스팟을 누르십시오.
- 2 핫스팟을 이용할 기기의 Wi-Fi 목록에서 스마트폰의 네트워크 이름을 선택하십시오.

➡ 참고

- 스마트폰의 네트워크 이름 확인/변경이나 비밀번호 설정은 앱스 ▶ 설정 ▶ 네트워크 더보기 ▶ 테더링 및 휴대용 핫스팟 ▶ Wi-Fi 핫스팟 설정 ▶ Wi-Fi 핫스팟 상세설정에서 할 수 있습니다.
- 비밀번호를 설정하지 않고 핫스팟을 켜두면 원하지 않는 사용자가 접속하여 모바일 데이터를 사용할 수 있습니다. 비밀번호를 설정하여 사용하십시오.

화면 전송

사용 전 참고 사항

- 화면 전송이란 Wi-Fi 다이렉트 기술을 기반으로 하여 스마트폰의 화면을 다른 기기와 공유하는 서비스입니다. 화면 전송을 실행하려면 Wi-Fi가 활성화되어 있어야 합니다.
- TV와 화면을 공유하려면 화면 전송 동글이 연결된 TV 또는 화면 전송 인증(Wi-Fi Alliance Miracast)이 된 기기(별도 구매)의 전원이 켜져 있어야 합니다. 화면 전송 동글은 스마트폰과 TV를 연결하여 TV에서도 화면 전송을 실행할 수 있도록 해주는 기기입니다.
- 화면 전송 동글로 TV와 화면을 공유하려면 TV의 HDMI 입력 단자에 화면 전송 동글을 연결한 뒤 외부 입력 모드를 HDMI로 설정하십시오.
- 연결한 기기의 상태 및 네트워크 상황에 따라 서비스가 원활하지 않을 수 있습니다. 이때는 연결한 기기(또는 프로그램)를 종료한 뒤 일정 시간 뒤에 다시 시도하거나 네트워크 연결 상태를 확인하십시오.
- 연결한 기기의 특성, 콘텐츠의 형식에 따라 기능이 정상적으로 작동하지 않을 수 있습니다.
- 화면 전송 실행 중 카메라로 촬영을 하면 촬영하는 기기에서 효과음이 출력됩니다.
- 영상을 공유하는 스마트폰과 받는 기기간에 거리가 멀어지거나 무선 환경이 혼잡할 경우 성능이나 속도 저하가 발생할 수 있습니다.
- 2.4 GHz를 사용하는 낮은 사양의 기기와 연결 시 화질이 저하되는 현상이 발생할 수 있습니다.
- 스마트폰에서 지원하지 않는 영상을 재생하고자 할 경우 화면 전송 연결 및 전송이 정상적으로 동작하지 않을 수 있습니다.

기기와 연결하여 TV와 화면 공유

화면 전송 동글을 TV에 연결하거나 화면 전송을 지원하는 기기를 사용하여 Wi-Fi를 통해 내 스마트폰의 화면을 TV에서 볼 수 있습니다. 사진이나 동영상 및 음악 파일, 게임 등도 연결된 TV를 통해서 볼 수 있습니다. 처음 실행할 때는 동글 연결이나 지원 기기 사용 및 Wi-Fi 기능이 켜짐으로 설정되어 있는지 확인하십시오.

 앱스 ▶  설정 ▶ 네트워크 더보기 누름

- 1 화면 전송을 누르십시오.
- 2 검색된 기기 목록에서 화면을 공유할 기기를 누르십시오.
 -  누름: 무선 디스플레이 사용 설정/해제
- 3 화면 공유가 시작되면 원하는 화면을 실행하십시오.
 - **연결 해제** 누름: 화면 공유를 종료

탭앤페이

전자 결제 시스템 또는 Google 지갑에 등록된 신용카드를 NFC와 연결한 뒤 스마트폰을 태그하여 결제할 수 있습니다.

 앱스 ▶  설정 ▶ 네트워크 더보기 ▶ 탭앤페이 누름

원하는 항목을 누르십시오.

- **작동 방식**: 탭앤페이 작동 방법 확인

참고

탭앤페이는 **NFC**가 켜져 있을 경우에만 활성화 됩니다.

해외 로밍

해외 로밍 설정

1  앱스 ▶  설정 ▶ T 로밍을 누르십시오.

- **로밍 이동 통신사 선택**: 이동통신 방식을 지정
- **데이터 로밍 사용**: 해외 로밍 시 데이터 로밍의 사용 여부를 선택
- **LTE 로밍 사용**: 해외 로밍 시 LTE 로밍의 사용 여부를 선택
- **로밍 오토 다이얼**: 해외에서 전화를 걸 때 국제 전화 접속 번호, 국가 번호, 지역 번호, 수신자 번호 등을 입력하지 않고 걸 수 있도록 설정
- **모바일 T로밍**: 모바일 T 로밍을 신청

2 원하는 항목의 설정을 변경하십시오.

소리 및 알림

소리 및 알림

스마트폰에서 나는 소리 및 알림에 관한 다양한 설정을 할 수 있습니다.

 앱스 ▶  설정 ▶ 소리 및 알림 누름

원하는 항목을 설정하십시오.

- **소리 및 진동**: 스마트폰에서 소리가 나오거나 나오지 않도록 소리, 음소거(방해금지), 진동 중 소리 모드 선택(미디어 및 알람 소리 제외)
- **블룸**: 벨소리/음악, 동영상, 게임 및 기타 미디어/알림/터치음 및 시스템 음량 설정
- **진동 세기**: 전화 수신, 알림, 터치 및 키보드의 진동 세기를 지정
- **전화 수신 시 진동**: 전화가 걸려올 때 진동이 울리도록 설정/해제
- **전화 수신 시 진동 패턴**: 전화가 걸려올 때의 진동 패턴을 지정
- **벨소리 및 알림음**
 - **전화 벨소리**: 전화가 걸려올 때의 벨소리를 지정
 - **영상 전화 벨소리**: 영상 전화가 걸려올 때의 벨소리를 지정
 - **기본 알림 소리**: 알림이 있을 때의 알림음을 지정
 - **컬러링**: 통화 연결음을 지정
 - **배터리 부족음**: 배터리가 부족할 때의 알림음을 지정
- **기타음**
 - **터치음**: 화면을 터치할 때 나는 소리를 설정
 - **키보드 터치음**: 키보드를 터치할 때 나는 소리를 설정
 - **케이블 연결 시 소리**: 스마트폰을 충전 어댑터와 연결 또는 USB 케이블을 이용하여 PC와 연결했을 때 알림음이 울리도록 설정/해제
 - **다이얼 패드 터치 시 소리**: 다이얼 패드를 누를 때 소리가 나도록 설정/해제
- **알림**
 - **방해금지**: 방해금지 모드를 사용하도록 설정/해제(알림 수신 방법, 허용 알림 선택, 예약 가능)
 - **앱 알림**: 설치된 애플리케이션의 알림 설정(알림 차단, 방해 금지 시 허용 여부, 미리 보기 설정/해제)
 - **잠금 화면 알림 표시**: 잠금 화면에 알림을 표시하도록 설정/해제
- **고급**
 - **알림 액세스**: 알림 액세스를 요청한 애플리케이션 목록 확인
 - **알림 일시중지 액세스**: 알림 일시중지를 요청한 애플리케이션 목록 확인

참고

배터리 부족 알림음은 충전기와 연결하여 배터리를 충전 중인 상태에서는 울리지 않습니다.

방해금지

전화 수신 또는 앱의 알림을 차단하도록 설정하고, 알림을 차단할 시간을 설정할 수 있습니다. 취침이나 영화 관람, 회의 등 외부로부터 방해받고 싶지 않은 상황에서 사용할 수 있습니다.

 앱스 ▶  설정 ▶ 소리 및 알림 ▶ 방해금지 누름

- 1 방해금지를 **사용함**으로 설정하십시오.
- 2 알림 수신 방법을 선택하십시오.
 - **모든 알림 음소거**: 방해금지가 설정된 동안 모든 알림 소리 차단
 - **알람만 허용**: 모든 알림은 음소거하고 알람 소리만 울림
 - **허용 알림만 받기**: 허용하도록 설정한 알림만 받기

허용 알림 설정

 앱스 ▶  설정 ▶ 소리 및 알림 ▶ 방해금지 누름

- 1 방해금지를 **사용함**으로 설정하고, **허용 알림만 받기**로 설정하십시오.
- 2 **허용 알림 선택**에서 허용할 알림을 설정하십시오.
 - **알람**: 알람이 울리도록 설정/해제
 - **메시지**: 메시지 도착 시 알림을 울리도록 설정할 연락처 선택
 - **전화**: 전화 수신 시 벨소리(또는 진동)가 울리도록 설정할 연락처 선택
 - **전화 수신 반복 발신자**: 동일 번호로 5분 이내에 3회 이상 전화 수신 시 벨소리(또는 진동)가 울리도록 설정/해제

방해금지 시간 예약

 앱스 ▶  설정 ▶ 소리 및 알림 ▶ 방해금지 누름

- 1 방해금지를 **사용함**으로 설정하고, **예약**을 선택하십시오.
- 2 **주말** 또는 **평일**을 선택하거나  을 눌러 새로운 시간을 설정하십시오.
- 3 반복할 요일과 알림 수신 방법을 선택하고, **저장**을 누르십시오.

참고

방해금지 모드 동작 중에는 애플리케이션에서 알림이 표시되지 않을 수 있으며, 일부 애플리케이션은 개발 옵션에 따라 방해금지 모드에서도 알림이 표시될 수 있습니다.

디스플레이

디스플레이

스마트폰 화면에 관련된 다양한 설정을 할 수 있습니다.

 앱스 ▶  설정 ▶ 디스플레이 누름

원하는 항목을 설정하십시오.

- **스타일**
 - **배경화면**: 홈 화면 및 잠금 화면의 배경 이미지를 지정
 - **글자**: 화면의 글자 종류 및 크기를 지정
 - **하단 바 스타일**: 화면 하단 바의 타입 및 항목 설정
 - **아이콘 스타일**: 홈과 앱스 화면에 표시될 기본 애플리케이션의 아이콘 스타일을 선택
 - **키보드 스타일**: 키보드 스타일 및 투명도, 배경 이미지 지정
- **화면**
 - **밝기**: 화면의 밝기 설정
 - **밝기 자동 조절**: 화면의 밝기를 자동으로 조절하도록 설정/해제
 - **알림창 밝기 조절 표시**: 간편설정 창에 밝기 조절 바를 표시하도록 설정/해제
 - **자동 화면 회전**: 스마트폰을 가로 또는 세로로 회전할 때 화면의 방향이 자동으로 바뀌도록 설정/해제
 - **화면 조명 시간**: 일정 시간 동안 화면을 사용하지 않을 때 조명이 자동으로 꺼지는 시간을 지정
 - **이미지 자동 조명**: 화면 내 이미지 밝기에 따라 화면 밝기를 자동으로 조절하도록 설정/해제
- **기타**
 - **화면 캡처 영역**: 화면을 캡처할 때 캡처되는 화면의 범위를 설정
 - **화면 보호기**: 도킹이나 충전 중에 사용할 화면 보호기를 지정
 - **전원 버튼을 두 번 눌러 카메라 열기**: 화면 잠금을 해제하지 않고 빠르게 카메라를 실행하도록 설정/해제

휴대전화 꾸미기

배경화면이나 아이콘 스타일 등 휴대전화 화면 테마에 관련된 다양한 설정을 할 수 있습니다.

 앱스 ▶  설정 ▶ 휴대전화 꾸미기 누름

원하는 항목을 설정하십시오.

- **배경화면**: 홈 화면 및 잠금 화면의 배경 이미지를 지정
- **글자**: 화면의 글자 종류 및 크기를 지정
- **아이콘 스타일**: 홈과 앱스 화면에 표시될 기본 애플리케이션의 아이콘 스타일을 선택
- **하단 바 스타일**: 화면 하단 바의 타입 및 항목 설정
- **키보드 스타일**: 키보드 스타일 및 투명도, 배경 이미지 지정

잠금화면

스마트폰의 화면 잠금 해제 방식을 설정하거나 변경할 수 있습니다.

 앱스 ▶  설정 ▶ 잠금화면 누름

원하는 항목을 설정하십시오.

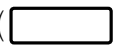
- **화면 잠금 선택**: 화면 잠금 해제 방식을 지정/변경하거나 화면 잠금을 해제
 - **슬라이드**: 화면을 움직여 화면 잠금을 해제
 - **패턴**: 네 개 이상의 점을 연결한 패턴을 만들어 화면 잠금을 해제
 - **PIN**: 네 자리 이상의 숫자로 비밀번호를 만들어 화면 잠금을 해제
 - **비밀번호**: 하나 이상의 문자가 포함된 네 자리 이상의 비밀번호를 입력하여 화면 잠금을 해제
 - **사용 안 함**: 화면 잠금을 사용하지 않도록 설정
- **패턴 표시**: 보안 잠금 상태에서 설정한 패턴을 그릴 때 화면에 그리는 패턴을 표시하도록 설정/해제
- **자동 잠금**: 화면 잠금을 설정했을 때 화면이 자동으로 꺼진 뒤 보안 잠금 상태로 변경되는 시간을 지정(Smart Lock에 의해 잠금 해제된 경우에는 동작하지 않음)
- **전원 버튼 즉시 잠금**: 화면 잠금을 설정했을 때 전원 키()를 누르면 화면이 바로 잠기도록 설정/해제(Smart Lock에 의해 잠금 해제된 경우에는 동작하지 않음)
- **암호화된 데이터 보호**: 기기를 켤 때마다 잠금 방식을 입력하도록 설정/해제
- **Smart Lock**: 신뢰할 수 있는 장소, 기기, 음성, 신체 활동 등을 감지하여 화면 잠금이 자동으로 해제되도록 설정/해제
- **배경화면**: 홈 화면 및 잠금 화면의 배경 이미지를 지정
- **사용자 메시지 표시**: (화면 잠금을 설정한 경우)스마트폰을 분실했을 때를 대비하여 잠금 화면에 스마트폰 습득 시 사용자에게 연락할 연락처 정보를 입력
- **잠금 해제 안내 문구**: 잠금 화면에 도움말을 표시하도록 설정/해제
- **잠금 및 해제 효과음**: 화면을 잠그거나 화면 잠금을 해제할 때 소리가 나도록 설정/해제

참고

설정된 화면 잠금 해제 방식에 따라 나타나는 항목이 다릅니다.

LED 알림 표시

특정 상황에 따라 LED 알림 표시등이 켜지도록 설정하고 LED 알림 표시등의 색상을 지정할 수 있습니다.

 앱스 ▶  설정 ▶ LED 알림 표시 누름

원하는 항목을 누르십시오.

- **전화 및 메시지**
 - **전화 수신**: 전화 수신 시 LED로 표시하도록 설정/해제, LED 색상 지정
 - **메시지 수신**: 메시지 수신 시 LED로 표시하도록 설정/해제, LED 색상 지정
 - **부재 전화**: 부재중 전화 수신 시 LED로 표시하도록 설정/해제, 전화 수신 시와 동일한 LED 색상 표시(전화 수신 LED가 레인보우로 설정된 경우, 부재 전화 LED는 기본색으로 표시)
 - **미확인 메시지**: 미확인 메시지가 있을 때 LED로 표시하도록 설정/해제, 메시지 수신 시와 동일한 LED 색상 표시
 - **연락처/그룹별 LED 색상 설정**: 개인이나 그룹별로 LED 색상을 다르게 지정하여 전화/메시지 수신 시 LED 색상으로 발신자를 확인하도록 설정
- **이벤트**
 - **알람**: 알람이 울릴 때 LED로 표시하도록 설정/해제, LED 색상 지정
 - **애플리케이션 알림 발생**: 앱 알림이 발생할 때 LED로 표시하도록 설정/해제, 애플리케이션에서 지정한 색상 표시
- **기타**
 - **카메라 타이머 촬영**: 카메라에서 타이머를 이용하여 촬영할 때 빨간색 LED를 표시하도록 설정/해제
 - **동영상 촬영**: 동영상을 촬영할 때 빨간색 LED를 표시하도록 설정/해제
 - **음성녹음**: 음성 녹음을 할 때 빨간색 LED를 표시하도록 설정/해제
 - **배터리 충전**: 배터리가 충전 중일 때 LED로 표시하도록 설정/해제
 - **배터리 부족**: 배터리가 부족할 때 빨간색 LED로 표시하도록 설정/해제

기기

모션인식

기기 움직임 인식 기능을 사용할 세부 항목을 설정하거나 사용 도움말을 확인할 수 있습니다.

 앱스 ▶  설정 ▶ 모션인식 누름

원하는 항목을 설정하십시오.

- **전화 수신 시 무음 전환**: 전화 수신 시 스마트폰을 뒤집으면 무음 모드로 변경되도록 설정/해제
- **동영상 일시 정지**: 동영상 재생 중 스마트폰을 뒤집으면 재생을 일시 정지하도록 설정/해제
- **알람 다시 울림**: 알람이 울릴 때 스마트폰을 뒤집으면 자동으로 다시 울림이 동작하도록 설정/해제

참고

이어폰을 꽂은 상태에서 동영상을 재생 중인 경우 일시 정지 모션인식이 동작하지 않습니다.

저장소 및 USB

USB 케이블로 PC(또는 USB 메모리, 외장하드 등)와 스마트폰을 연결하여 사진, 동영상 등의 파일을 주고 받을 수 있습니다. 또한 스마트폰의 내장 또는 외장 메모리의 저장 공간을 확인하고 관리할 수 있습니다.

 앱스 ▶  설정 ▶ 저장소 및 USB 누름

원하는 항목을 누르십시오.

- **USB 연결 방식**
 - **USB 연결 시 설정 화면 보이기**: PC와 스마트폰을 USB 케이블로 연결할 때 USB 연결 방식 화면이 나타나도록 설정/해제
 - **미디어 디바이스 (MTP)**: 내장 메모리와 SD카드에 있는 모든 파일을 지원 가능한 장치에서 가져오거나, 내보내기(또는 윈도우미디어 플레이어를 이용하여 동기화, 미디어 기기(MTP) 기능의 경우 윈도우 미디어 플레이어 11 이상인 경우에만 지원)
 - **카메라 (PTP)**: 카메라로 촬영한 이미지 등을 지원 가능한 장치로 내보내기
 - **PC 데이터 모드**: 지원 가능한 특정 PC 프로그램들을 이용하여 파일을 관리
 - **MIDI 디바이스**: 스마트폰을 이용하여 음악 제작
 - **도움말**: USB 연결 설정에 관한 도움말을 확인

- **내부 저장소**

- (총 공간): 내장 메모리의 총 용량 및 사용 가능한 용량을 확인
- **앱**: 내장 메모리 중 애플리케이션의 사용 용량을 확인
- **이미지**: 내장 메모리 중 사진 용량 확인
- **동영상**: 내장 메모리 중 동영상 용량을 확인
- **오디오**: 내장 메모리 중 오디오(음악, 벨소리, podcast 등)의 용량 확인
- **디자인 홈**: 내장 메모리 중 디자인 홈의 용량 확인
- **기타**: 내장 메모리 중 기타 파일의 용량 확인
- **캐시된 데이터**: 캐시 사용 용량 확인
- **탐색**: 내부 메모리에 저장된 파일 확인

- **SD 카드**

- (총 공간): 외장 메모리의 총 용량 및 사용 가능한 용량을 확인
-  (SD 카드 마운트 해제): 스마트폰에서 외장 메모리 카드를 안전하게 분리하기 위한 SD 카드 마운트를 해제
- **SD 카드 지우기**: 외장 메모리 카드에 있는 모든 데이터 삭제

- **참고**

- 외장 메모리 카드 트레이는 스마트폰이 꺼진 상태에서 분리하는 것을 권장합니다. 스마트폰이 켜진 상태에서 카드 트레이를 분리하면 Nano-SIM 카드가 함께 분리되어 Nano-SIM 카드가 손상될 수 있습니다.
- 스마트폰 전원이 켜진 상태에서 카드 트레이를 분리하고 재삽입한 경우, 스마트폰의 전원을 껐다 켜십시오.

배터리 정보 및 절전 모드

배터리 절약을 위한 절전모드를 설정하여 배터리가 소모되는 동작을 제어할 수 있고, 남아있는 배터리 양과 총 배터리 사용 시간을 확인하고 배터리 사용 내역을 항목별로 확인할 수 있습니다. 화면 상단에 남은 배터리의 양을 숫자로 표시하도록 설정할 수도 있습니다.

 앱스 ▶  설정 ▶ 배터리 정보 및 절전 모드 누름

주의



여행 중 절전모드 기능을 설정한 경우 화면이 꺼진 상태에서는 메신저 등의 푸시 알림을 수신할 수 없습니다.

원하는 항목을 누르십시오.



- **배터리 정보**: 화면 상단에 배터리의 잔량을 숫자로 표시하도록 설정/해제, 배터리 잔량이 14 %, 4 % 일 때 배터리 부족 알림 표시를 설정/해제, 충전 상태를 확인하거나 배터리 사용에 관한 자세한 정보를 확인
- **절전 모드**: 배터리를 효율적으로 사용할 수 있도록 기기의 성능을 줄이고 백그라운드 데이터 제한을 설정
- **앱 절전**: 배터리를 절약하도록 애플리케이션 별 동작 제어 설정/해제

애플리케이션 관리

스마트폰에 설치한 애플리케이션을 관리할 수 있습니다.

 앱스 ▶  설정 ▶ 애플리케이션 관리 누름

관리할 애플리케이션을 선택하여 정보를 확인하십시오.

-  누름: 앱 링크, 기본 앱, 다른 앱 위에 그리기, 시스템 설정 수정, 앱 절전
-  누름: 시스템 표시, 앱 환경설정 초기화

기본 실행 앱 관리

전화, 이미지, 비디오, 뮤직 등 주요 기능의 기본 애플리케이션을 설정할 수 있습니다.

 앱스 ▶  설정 ▶ 기본 실행 앱 관리 누름

- 1 원하는 항목을 누르십시오.
- 2 목록에서 기본으로 사용할 애플리케이션을 선택하십시오.

참고

- SMS 항목에서 **행아웃**을 선택하면 메시지 수신 시 동일한 메시지가 **행아웃** 앱으로도 수신됩니다.
- **지원 및 음성 입력**을 선택하면 지원 애플리케이션이 화면에 표시된 정보에 접근하여 사용자에게 도움을 주도록 설정할 수 있습니다.

계정

이메일 계정, Google 계정 등을 추가하고 해당 계정을 관리하거나 삭제할 수 있습니다.

 앱스 ▶  설정 ▶ 계정 누름

계정 영역에서 원하는 서비스 계정을 눌러 동기화를 설정하십시오.

- 계정 추가: 스마트폰에 회사 메일 계정, Google 계정, SKY 서비스 계정, 이메일 계정 등을 추가

참고

- 계정 항목에는 등록된 계정이 있을 때 해당 목록이 표시됩니다.
- 등록된 계정 중 원하는 계정을 누르면 해당 계정의 세부 항목을 체크하여 동기화할 수 있습니다.

Google

현재 로그인된 Google 계정의 계정 및 서비스 관련 항목을 확인하고 설정합니다.

 앱스 ▶  설정 ▶ Google 누름

- **로그인 & 보안**: Google에 로그인, 기기 액세스 및 알림, 연결된 앱 및 사이트
- **개인정보 & 개인정보 보호**: 내 개인정보, 활동 제어, 광고 설정, 계정 개요, 콘텐츠 제어
- **계정 환경설정**: 언어, Google 드라이브 스토리지, 계정 또는 서비스 삭제
- **Google 포토 백업**: 포토 백업을 사용하도록 설정/해제
- **위치**: 위치 모드를 사용하도록 설정/해제, 모드 종류 선택, 최근 위치 요청 애플리케이션 및 위치 기록 확인
- **Google 피트니스**: 연결된 앱 및 기기 확인 및 설정
- **검색 및 Now**: 계정 및 개인정보 보호, 검색 언어, 음성, 휴대전화 검색, Now 카드, Now on Tap, 정보
- **광고**: 광고 ID 재설정, 관심기반 광고 선택/해제, Google 광고, 내 광고 ID 확인
- **데이터 관리**: 드라이브 지원 앱 파일 업데이트
- **보안**: 보안 코드, 원격으로 기기 위치 확인 설정/해제, 원격 잠금 및 데이터 삭제 허용 설정/해제, 기기에 보안 위협이 있는지 검색하도록 설정/해제, 유해한 앱을 더 잘 찾아내기를 설정/해제
- **비밀번호 대용 Smart Lock**: 비밀번호 대용 Smart Lock 설정/해제, 자동 로그인, 저장된 비밀번호 설정
- **연결된 앱**: 연결된 앱 확인 및 관리
- **주변**: 가까운 거리의 다른 기기와 연결할 수 있도록 설정/해제
- **주변 기기 설정**: 주변에 있는 다른 기기 검색 및 연결

위치 및 보안

위치

위치 탐색을 위한 GPS 설정 및 위치 서비스 이용에 관련된 설정을 할 수 있습니다.

 앱스 ▶  설정 ▶ 위치 누름

원하는 항목을 설정하십시오.

- **모드:** 애플리케이션이 사용자의 위치 정보를 찾을 때 이용할 서비스를 선택
 - **높은 정확성:** 애플리케이션이 사용자 스마트폰의 GPS, Wi-Fi, 블루투스, 모바일 네트워크를 사용하여 사용자의 위치 정보를 파악하도록 설정
 - **배터리 절약:** 애플리케이션이 사용자 스마트폰의 Wi-Fi, 블루투스, 모바일 네트워크를 사용하여 사용자의 위치 정보를 파악하도록 설정
 - **기기 전용:** 애플리케이션이 사용자 스마트폰의 GPS를 사용하여 사용자의 위치 정보를 파악하도록 설정
- **최근 위치 요청:** 최근에 사용자에게 위치 정보를 요청한 애플리케이션 목록을 확인
- **위치 서비스:** Google의 위치 서비스를 사용하여 사용자의 위치 정보를 전송하도록 설정/해제, 위치 정보 기록을 저장하도록 설정/해제

위치 정보 서비스 및 위치 기반 이용 서비스 이용 약관

서비스의 요금

Google은 별도의 특별한 정함이 없는 한 Google의 위치 기반 서비스를 이용자에게 무료로 제공합니다. 별도의 요금을 부과하고자 할 때는 사전에 요금 및 이용 조건을 고지하고 동의를 받습니다. Google의 위치 기반 서비스를 Wi-Fi 무선 인터넷을 사용하지 않고 가입한 이동통신사의 무선 인터넷(모바일 데이터 또는 Wibro 등)에 연결하여 사용할 때는 별도의 무선 데이터 통화료가 부과됩니다. 무선 인터넷 사용료에 대한 자세한 안내는 가입한 이동통신사에 문의하십시오.

서비스의 내용

위치 기반 서비스는 아래와 같습니다.

- ① Android 탑재 단말의 현재 위치를 중심으로 주변의 지도를 보여 주는 내 위치 서비스(My Location) 또는 이를 기반으로 제공되는 응용 서비스입니다.
- ② Google 맵스(Google Maps)를 이용한 위치 찾기 서비스인 Google 래티튜드(Google Latitude) 등 모바일 지도 서비스입니다.

- ③ 이용자의 현재 위치를 이용하여 웹 검색의 결과를 보여주는 서비스인 내 위치를 이용한 웹 검색 서비스(Web Search with My Location) 및 동 서비스의 기능 중의 하나로, 이용자의 검색 환경 설정에 따라 웹 검색을 할 때 위치 기반 검색어로 자동으로 완성해주는 서비스인 위치 기반 검색어 자동 완성 기능(Location based Suggest) 및 지금 내 주변+로컬 검색 서비스(Near me now+Local search) 등을 비롯하여 웹 검색 관련 이용자의 위치를 중심으로 한 검색 결과를 보여 주는 서비스입니다.
- ④ Google 또는 외부 개발자들이 개발한 위치 기반 기술 관련 애플리케이션에서 제공하는 서비스로, Google은 위치 기반 서비스의 세부적인 내용 및 종류에 대하여 개별 이용 약관을 정할 수 있으며, 해당 서비스의 제공 전에 이용자에게 고지하고 동의를 받습니다. 외부 개발자가 제공하는 애플리케이션 및 서비스에 대하여는 해당 외부 개발자의 이용 약관을 따릅니다.

위치 정보

Android 무선 단말기 등과 같이 GPS 기능이 탑재되었거나 와이파이 기능이 탑재된 단말기 또는 Cell ID에 기반한 단말기 등을 비롯하여 위치 정보 수집 기능이 부가된 Google 또는 제휴사의 제품은 주기적으로 이동통신 및 Wi-Fi 기지국에 대한 위치 정보를 수집합니다. 이러한 정보는 익명의 정보로, 전화번호 등 이용자를 식별할 수 있는 정보를 포함하지 않으며, 주기적으로 단말기를 통해 수집되어 Google의 서버로 전송되어 Google의 위치 정보의 정확도를 향상시키는데 사용됩니다. Google은 Google이 제공하는 위치 기반 서비스 제공과 관련하여 개인 정보 또는 개인 위치 정보를 수집하지 않습니다.

이용자의 권리

Google은 이용자 개인을 특정할 수 있는 정보를 수집하지 않습니다. 따라서 고객은 직접 위치 기반 서비스의 설정을 변경하는 방식 등을 활용하여, 위치 정보의 이용 제공 목적, 제공받는 자의 범위 및 위치 기반 서비스의 일부에 대하여 동의를 유보할 수 있습니다. 또한, 고객은 직접 단말기의 환경 설정을 변경하는 방식 등을 통하여 언제든지 위치 정보 이용 제공에 대한 동意的 전부 또는 일부를 철회할 수 있습니다.

법률 준수

고객은 Google의 위치 정보 사업 및 위치 기반 서비스 제공과 관련하여 위치 정보의 보호 및 이용 등에 관한 법률 제15조 내지 제26조의 규정을 위반한 행위로 손해를 입었을 때 손해배상을 청구할 수 있습니다.

사업자 정보 및 위치 정보 관리 책임자

위치 기반 서비스와 관련하여 문제가 있을 때는 Google코리아 유한회사(02-531-9000)로 연락주시십시오.

보안

스마트폰으로 인한 정보 유출을 방지하기 위한 보안 설정을 변경할 수 있습니다.

 앱스 ▶  설정 ▶ 보안 누름

원하는 항목을 설정하십시오.

- **SKY Protection(분실폰 개인정보 보호)**: 스마트폰을 잃어버렸을 때 원격 제어를 통해 분실한 스마트폰의 화면 잠금 및 개인 정보를 삭제하여 개인 정보 유출의 위험을 최소화하도록 설정
- **USIM 카드 잠금 설정**: USIM 카드 잠금설정/해제, 비밀번호(PIN) 변경, 다른 USIM 사용제한 설정/해제, 다른 USIM 사용제한 비밀번호 변경
- **비밀번호 표시**: 보안 잠금 상태에서 설정한 비밀번호(PIN)를 입력할 때 화면에 입력하는 비밀번호(PIN)가 표시되도록 설정/해제
- **기기 관리자**: 스마트폰의 관리자 선택
- **알 수 없는 소스**: Play스토어 등 공식 마켓에 등록되어 있지 않거나 출처를 알 수 없는 애플리케이션 설치를 허용/차단
- **저장공간 유형**: 자격증명 저장소 유형을 선택
- **신뢰할 수 있는 자격증명**: 신뢰할 수 있는 보안 인증서 목록을 확인하고 애플리케이션이 보안 인증서 및 다른 자격증명을 사용할 수 있도록 설정/해제
- **SD 카드에서 설치**: SD 카드에서 암호화된 인증서를 설치
- **자격증명 삭제**: 모든 내용의 자격증명 저장소를 삭제 및 비밀번호를 다시 설정
- **Trust Agent**: Smart Lock을 제어하는 애플리케이션을 사용하도록 설정/해제
- **화면 고정**: 원하는 애플리케이션이 화면에 계속 표시되도록 설정
- **사용 액세스 권한을 보유한 앱**: 액세스 권한을 보유한 앱에서 사용 기록에 액세스할 수 있도록 설정/해제

참고

USIM 카드 잠금 설정을 실행하면 다른 사람이 내 USIM 카드를 사용하지 못하도록 설정할 수 있습니다.

Nano-SIM 카드의 PIN(숫자 비밀번호)을 잊어버렸을 때

Nano-SIM 카드 잠금 시 사용할 PIN 번호를 연속으로 3회 이상 잘못 입력하면 PUK 코드 입력 화면으로 전환되며, Nano-SIM 카드가 잠겨 사용할 수 없게 됩니다. 이때는 PUK 코드(Nano-SIM 카드를 구매할 때 Nano-SIM 카드가 붙어 있던 플라스틱에 적혀 있는 여덟 자리의 번호)를 입력하십시오. PUK 코드를 모를 때는 서비스 센터에 필요한 서류(해제 동의서, 사업자별 가입 증명서, 사용자 신분증)를 가지고 방문하여 PIN 번호를 초기화하십시오.

PUK 코드를 10회 이상 잘못 입력하면 해당 Nano-SIM 카드는 더 이상 사용할 수 없으며, Nano-SIM 카드를 재구매하여 사용해야 합니다. Nano-SIM 카드 구매에 대한 자세한 내용은 SK텔레콤 고객센터(스마트폰에서 국번 없이 114 또는 1599-0011)로 문의하십시오.

시스템

언어 및 키보드

스마트폰 화면에 표시될 언어와 문자를 입력할 때 나타나는 키보드에 관한 설정을 할 수 있으며, 음성 인식기의 사용 환경을 설정하거나 텍스트를 음성으로 변환하여 읽어 주도록 설정할 수 있습니다.

 앱스 ▶  설정 ▶ 언어 및 키보드 누름

원하는 항목을 누르십시오.

- **언어:** 화면에 표시될 언어를 지정
- **맞춤법 검사기:** 입력한 문자의 맞춤법을 검사하여 수정하도록 설정/해제
- **개인 사전:** 문자를 입력할 때 지원되는 추천 단어를 추가 및 삭제
- **키보드 및 입력 방법**
 - **현재 키보드:** 키보드 입력 기본값을 확인 및 입력 방법을 지정
 - **SKY 키보드**
세로 키보드 설정: 한글과 영문 입력에 사용할 키보드를 지정
기본 설정: 키보드 스타일을 지정, (영문 입력 시)자동으로 대문자로 변경하도록 설정/해제, 키 동작 설정, 기호 팝업 설정, 키보드 높이 설정
 - **Google 보이스 입력:** Google 보이스 입력을 사용하도록 설정/해제, 입력 언어 선택, 불쾌감을 주는 단어를 차단하도록 설정/해제, 오프라인일 때 음성 인식을 사용할 수 있도록 설정/해제
- **음성**
 - **TTS 출력**
기본 엔진: 사용할 기본 엔진을 지정하고 해당 엔진에 대한 세부 항목을 설정
기본설정: 말하는 속도를 지정, 예제 듣기, 기본 언어 지원 상태를 확인
- **마우스/트랙패드**
 - **포인터 속도:** 화면에 나타나는 마우스 포인터(예: 블루투스 마우스) 등의 속도를 설정

백업 및 초기화

백업 및 복원, 개인 데이터 관리 등 개인 정보에 관련된 설정을 할 수 있습니다. 공장 초기화를 실행하면 스마트폰의 설정 값을 처음 구매했을 때의 상태로 되돌릴 수 있습니다. 이때는 스마트폰에 등록한 이메일 또는 Google 계정, 전화부 목록 등의 데이터도 함께 삭제됩니다. 초기화는 꼭 필요할 때만 실행하며, 실행하기 전 반드시 전화부 목록, 메시지, 사진 등을 백업하십시오.

 앱스 ▶  설정 ▶ 백업 및 초기화 누름

원하는 항목을 누르십시오.

- **구글 서버 백업 및 복원**
 - **내 데이터 백업:** 내 설정 및 다른 애플리케이션 데이터를 Google 서버에 백업하도록 설정/해제
 - **백업 계정:** 데이터를 백업할 Google 계정을 선택, 새 Google 계정을 추가
 - **자동 복원:** 삭제한 애플리케이션을 다시 설치하면 백업한 설정이나 다른 데이터를 복원하도록 설정/해제
- **데이터 백업 및 복원**
 - **SKY 백업:** 스마트폰에 저장된 주소록, 통화 기록, 메시지, 등의 데이터를 내장 메모리 또는 SD 카드로 백업하거나 복구하도록 설정
- **초기화**
 - **네트워크 설정 초기화:** Wi-Fi, 모바일 데이터, 블루투스 등을 포함한 모든 네트워크 설정 초기화
 - **휴대폰 초기화:** 스마트폰의 모든 데이터 및 설정 값을 구매했을 때의 상태로 되돌리도록 설정

참고

SKY 백업을 실행할 때 내장 메모리나 SD 카드의 저장 공간이 200 MB 이하이면 데이터를 백업할 수 없습니다.

날짜 및 시간

날짜와 시간에 관한 설정을 변경할 수 있습니다.

 앱스 ▶  설정 ▶ 날짜 및 시간 누름

원하는 항목을 설정하십시오.

- **날짜/시간 자동설정**: 네트워크가 연결되면 네트워크 날짜 및 시간을 사용하도록 설정/해제
- **시간대 자동설정**: 네트워크가 연결되면 네트워크의 표준시간대를 사용하도록 설정/해제
- **날짜 설정**: 원하는 날짜로 설정 변경(날짜/시간 자동설정을 해제한 경우만 활성화)
- **시간 설정**: 원하는 시간으로 설정 변경(날짜/시간 자동설정을 해제한 경우만 활성화)
- **표준시간대 선택**: 원하는 표준시간대로 변경(시간대 자동설정을 해제한 경우만 활성화)
- **24시간 형식 사용**: 24시간 표시형식을 사용하도록 설정/해제
- **로밍 듀얼 시계 설정**: 해외 로밍 중일 때 현지 시간과 원하는 시간을 모두 표시하도록 설정/해제(해외 망에서만 사용 가능)

접근성

화면에 표시되는 언어를 영문으로 설정하면 메뉴를 누를 때 텍스트를 음성으로 읽어 주도록 설정할 수 있습니다. 단, 화면에 표시되는 언어를 한국어로 설정하면 영어 문구에 해당하는 사항에 대해서만 텍스트를 음성으로 읽어 줍니다.

 앱스 ▶  설정 ▶ 접근성 누름

원하는 항목을 설정하십시오.

- **TalkBack**: TalkBack 사용을 설정/해제
 - **설정**: Talkback 관련 사용 환경을 설정
- **스위치 액세스**: 한 개 이상의 스위치를 사용하여 원하는 항목을 스캔하고 선택할 수 있도록 설정/해제
 - **설정**: 스위치 액세스 관련 사용 환경을 설정
- **캡션**: 음성으로 읽어주는 캡션을 사용하도록 설정/해제(사용으로 설정된 경우 언어 종류, 텍스트 크기 및 캡션 스타일 변경 가능)
- **확대 동작**: 확대 동작 사용을 설정/해제
- **큰 텍스트**: 텍스트 크기를 확대하도록 설정/해제
- **고대비 텍스트**: 텍스트에 테두리가 나타나도록 설정/해제
- **전원 버튼으로 통화 종료**: 전원 버튼으로 통화를 종료할 수 있도록 설정/해제
- **자동 화면 회전**: 스마트폰을 가로/세로로 회전할 때 회전하는 방향에 따라 화면 방향이 회전되도록 설정/해제
- **비밀번호 말하기**: 입력한 비밀번호를 음성으로 읽어주도록 설정/해제
- **접근성 단축키**: 접근성 단축키 사용을 설정/해제
- **TTS 출력**: 기본 엔진과 말하는 속도를 지정, 예제 듣기
- **길게 누르기 시간**: 화면을 길게 누르는 것으로 인식하는 시간을 설정
- **색상 전도**: 디스플레이 색상 반전을 설정/해제
- **색보정**: 녹색약, 적색약, 청색약 등 색 보정을 설정/해제

인쇄

프린터를 웹에 연결하면 PC와 연결하지 않고 원격으로 바로 원하는 파일을 인쇄할 수 있습니다. 인쇄 애플리케이션을 설치하여 제품과 연결할 클라우드 프린터를 검색하고, 클라우드 서버를 통해 파일을 인쇄할 프린터를 추가할 수 있습니다.

 앱스 ▶  설정 ▶ 인쇄 누름

서비스 추가를 눌러 원하는 인쇄 애플리케이션을 설치한 뒤 사용하십시오.

휴대전화 정보

휴대전화 정보를 확인할 수 있습니다.

 앱스 ▶  설정 ▶ 휴대전화 정보 누름

원하는 항목을 누르십시오.

- **Smart 업데이트**: 현재 버전 확인 및 소프트웨어 업데이트, 서버 공지사항 보기, 앱 설치 및 업데이트, Smart 업데이트 환경 설정
- **사용 설명서**: 스마트폰의 사용 설명서를 PDF 파일로 열어 사용 방법 확인
- **상태**: 스마트폰의 전화번호 및 네트워크 정보와 서비스 상태, 배터리 상태 등을 확인
- **법률정보**: 오픈소스 라이선스, Google 법적 고지 등을 확인
- **내 기기 이름**: 스마트폰의 기기 이름을 확인 및 변경
- **모델 번호**: 스마트폰의 모델명을 확인
- **Android 버전**: 스마트폰의 OS 버전을 확인
- **CPU**: 스마트폰의 CPU를 확인
- **해상도**: 스마트폰의 해상도를 확인
- **내장메모리**: 스마트폰의 내장 메모리 용량을 확인
- **RAM**: 스마트폰의 RAM을 확인
- **소프트웨어 버전**: 스마트폰에 설치된 소프트웨어 버전을 확인
- **Android 보안 패치 수준**: 스마트폰 Android 보안 패치의 최종 일자를 확인
- **기지대역 버전**: 기지대역 버전의 상세 정보를 확인
- **커널 버전**: 스마트폰에 설치된 커널 버전을 확인
- **빌드 번호**: 빌드 번호를 확인

SKY Protection

스마트폰에서 원격 제어 허용

스마트폰을 분실했을 때 웹 또는 애플리케이션에서 원격으로 화면을 잠그거나 데이터를 삭제할 수 있어 개인 정보 유출 위험을 최소화하고, 분실한 스마트폰의 실시간 사용 내역을 조회할 수 있는 서비스입니다. Play 스토어에서 SKY Protection 앱을 다운로드하면 전화나 문자 사용 내역까지 확인할 수 있으며, 남은 배터리 양을 확인하여 절전모드로 전환하는 등 더욱 다양한 서비스를 이용할 수 있습니다.

 앱스 ▶  설정 ▶ 보안 누름

- 1 SKY Protection(분실폰 개인정보 보호) ▶ 원격 제어 허용을 누르십시오.
- 2 개인정보 수집 및 이용에 관한 내용을 확인한 뒤 동의 후 계속을 누르십시오.
- 3 개인정보 보호 서비스를 사용하려면 iSKY 계정을 등록하십시오.
- 4 비밀번호를 설정한 뒤 화면의 안내에 따라 설정을 완료하십시오.

참고

스마트폰에서 설정한 비밀번호는 SKY 서비스 홈페이지에서도 동일하게 적용되므로 잊어버리지 않도록 주의하십시오.

웹에서 원격 제어 명령

⚠ 주의

분실폰 개인정보 보호 서비스는 스마트폰을 분실했을 경우에만 신청하십시오. 만일 스마트폰을 분실하지 않은 상태에서 서비스를 신청하면 스마트폰 사용에 제한이 있을 수 있습니다.

- 1 PC에서 SKY 서비스 홈페이지(www.skyservice.co.kr)에 접속한 뒤 로그인하십시오.
- 2 홈페이지 화면 상단의 **고객지원 ▶ 분실폰 개인정보 보호 ▶ 서비스 신청**을 클릭하십시오.
- 3 **서비스 신청** 항목에서 원하는 모델의 **신청**을 클릭하십시오.
- 4 서비스 선택 및 사용자 정보를 입력하고 **신청**을 클릭하여 서비스 신청을 완료하십시오.

🔍 참고

- SKY Protection(분실폰 개인정보 보호) 서비스를 사용하면 분실한 스마트폰의 Nano-SIM 카드를 뺀 상태에서 전원을 켜고 스마트폰이 자동으로 잠기며, 루팅을 하지 못하는 상태로 전환됩니다.
- 분실한 스마트폰의 모바일 데이터를 차단한 상태에서도 SMS 방식을 통해 화면을 잠그거나 데이터를 삭제할 수 있습니다.
- 원격 제어 명령 서비스는 PC 버전에서만 지원합니다.

앱에서 원격 제어 명령

Play 스토어에서 SKY Protection 앱을 다운로드하여 SKY Protection 서비스를 이용할 수 있습니다.



Play 스토어 누름

- 1 SKY Protection 앱을 검색하여 다운로드하십시오.
- 2  **앱스 ▶ SKY Protection**을 누르십시오.
- 3 iSKY 계정으로 로그인하십시오.
- 4 등록된 스마트폰 목록에서 원하는 모델의 **원격제어**를 누르십시오.
- 5 원하는 항목을 눌러 화면의 안내에 따라 서비스를 신청하십시오.

특별 부팅모드

안전 모드

Play 스토어 등에서 다운로드한 애플리케이션이 부팅과 동시에 문제를 일으킬 때를 대비하여, 부팅을 할 때 사용자가 설치한 모든 애플리케이션의 실행을 막는 모드입니다.

- 1 전원이 꺼진 상태에서 전원 키()를 길게 눌러 부팅 모드에 진입하십시오.
- 2 화면에 SK Telecom 로고가 나타나면 홈 키()를 길게 누르십시오.
- 3 안전 모드 부팅이 완료되면 문제를 일으키는 애플리케이션을 삭제하거나 설정을 변경하십시오.

규격 및 특성

IM-100S

사용 주파수 범위	WCDMA Band 1	송신(TX): 1922.8~1977.2 MHz 수신(RX): 2112.8~2167.2 MHz
	WCDMA Band 2	송신(TX): 1852.4~1907.6 MHz 수신(RX): 1932.4~1987.6 MHz
	GSM	송신(TX): 880.2~914.8 MHz 수신(RX): 925.2~959.8 MHz
	DCS	송신(TX): 1710.2~1784.8 MHz 수신(RX): 1805.2~1879.8 MHz
	PCS	송신(TX): 1850.2~1909.8 MHz 수신(RX): 1930.2~1989.8 MHz
	NFC	송신(TX): 13.56 MHz 수신(RX): 13.56 MHz
	LTE Band 1	송신(TX): 1920~1940 MHz 수신(RX): 2110~2130 MHz
	LTE Band 3	송신(TX): 1715~1785 MHz 수신(RX): 1810~1880 MHz
	LTE Band 5	송신(TX): 824~849 MHz 수신(RX): 869~894 MHz
	LTE Band 7	송신(TX): 2500~2570 MHz 수신(RX): 2620~2690 MHz
LTE Band 8	송신(TX): 880~915 MHz 수신(RX): 925~960 MHz	
주파수 정밀도	WCDMA: 할당 주파수의 $\pm(0.1 \text{ PPM} + 10 \text{ Hz})$ 이내 GSM: 할당 주파수의 $\pm 90 \text{ Hz}$ 이내 DCS/PCS: 할당 주파수의 $\pm 180 \text{ Hz}$ 이내 LTE: 할당 주파수의 $\pm(0.1 \text{ PPM} + 15 \text{ Hz})$ 이내	
외 관(mm)	142.7 x 69.9 x 7.8	
중 량($\pm 1 \text{ g}$)	Black: 130 g, White: 131 g	
동작 온도	스마트폰: 영하 20 °C~영상 50 °C 충전기: 0 °C~영상 50 °C	
상대습도	5 %~95 %	
NFC	사용 주파수 범위 송신(TX): 13.56 MHz 사용 주파수 범위 수신(RX): 13.56 MHz	

블루투스	Spec Version: Bluetooth 4.2 + LE Declaration ID: D031186 사용 주파수 범위 송신(TX): 2402~2480 MHz 사용 주파수 범위 수신(RX): 2402~2480 MHz	
Wi-Fi	Spec Version	2.4 GHz: IEEE 802.11 b/g/n 5 GHz: IEEE 802.11 a/n/ac
	사용 주파수 범위	2.4 GHz: 802.11 b/g/n - 2412~2472 MHz 5 GHz: 802.11 a/n/ac - 5180~5240 MHz, 5260~5320 MHz, 5500~5620 MHz, 5745~5805 MHz
	전력 밀도	2.4 GHz: 802.11 b/g/n 10 mW/MHz 5 GHz: 802.11 a/n/ac 5180~5240 MHz: 2.5 mW/MHz 5260~5320 MHz, 5500~5620 MHz, 5745~5805 MHz: 10 mW/MHz
	주파수 정밀도	2.4 GHz: 802.11 b/g/n ± 25 ppm 5 GHz: 802.11 a/n/ac ± 20 ppm

SL-100(STONE)

통신시스템	Bluetooth 4.2
출력/최대 통신 범위	8 dBm / 10 m
사용 주파수 범위	2402 MHz ~ 2480 MHz
입력전원	Max 5 V / 1.8 A
배터리	Typ 2600 mA / 3.6 V
무선충전 출력	Max 5 V / 1 A
무선충전 동작 주파수 범위	110 kHz ~ 205 kHz
충전시간	3 시간
블루투스 사용시간	15 시간
크기/무게	93.15 mm x 93.15 mm x 55 mm / 494 g

전자파흡수율 표시

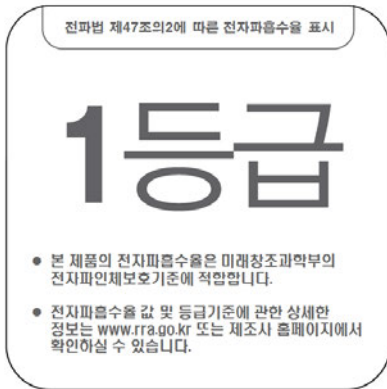

본 제품의 전자파흡수율은 미래창조과학부의 「전자파 인체보호기준」을 만족합니다.

본 제품은 국립전파연구원의 「전자파흡수율 측정기준」에 따라 최대출력 조건에서 귀에 근접하여 시험되었으며, 최대 전자파흡수율 측정값은 다음과 같습니다.

모델명	머리 전자파흡수율
IM - 100S	0.497 W/kg

※ 전자파흡수율(SAR : Specific Absorption Rate)은 휴대전화를 사용할 때 인체에 흡수될 수 있는 전자파의 양으로 우리나라는 국제권고기준인 2 W/kg 보다 엄격한 1.6 W/kg 기준을 적용하고 있습니다.

그러나 일상생활에서는 최대출력보다 현저히 낮은 출력상태에서 통신이 이루어지므로 전자파흡수율은 위 시험 결과보다 매우 낮습니다.

전자파흡수율에 대한 자세한 정보는 국립전파연구원(www.rra.go.kr) 또는 제조사 홈페이지에서 확인할 수 있습니다.

라이선스

Google 등록상표권 안내

Android 로고, Google, 음성 검색, 지도, Gmail, YouTube, Play 스토어, Play 북, Play 무비, Play 게임, 행아웃, Google+, Chrome, 사진, 드라이브는 Google Inc.의 상표입니다.

Qualcomm® aptX™ audio 라이선스

Qualcomm® aptX™ 

Wireless Power(Qi) 라이선스



스마트폰 정보

IM-100S

모델명	IM-100S
구매 일시	년 월 일
구매처	상호
	전화번호
일련번호	
전화번호	
비밀번호	

1. 기기의 명칭: LTE 이동통신용 무선 설비의 기기(IM-100S)
2. 적합성 평가를 받은 자의 상호: (주)팬택
3. 제조자/제조국가: (주)팬택/대한민국
4. 인증받은 자의 식별 부호: ImS
5. 인증번호: MSIP-CMM-ImS-IM-100

SL-100(STONE)

1. 기기의 명칭: 특정소출력무선기기
2. 모델명: SL-100
3. 제조자/제조국가: (주)팬택/대한민국
4. 제조년월: 2016년 6월
5. 인증번호: MSIP-CMM-ImS-SL-100

- 해당 무선설비는 전파혼신 가능성이 있으므로, 인명안전과 관련된 서비스는 할 수 없습니다.

잠깐! 고장이 아니에요

서비스 센터에 문의하기 전 확인 사항

스마트폰이 작동하지 않을 때

스마트폰을 사용하는 중에 터치가 되지 않거나 화면이 멈춰 작동하지 않으면 스마트폰을 다시 시작해야 합니다. 전원 키를 12초 이상 길게 누르십시오.

통화 중 스마트폰을 귀에서 떼어도 화면이 켜지지 않을 때

스마트폰 앞면의 근접 센서 부위에 이물질이 묻어 있는지 확인한 뒤 이물질이 묻어 있으면 부드러운 헝겊 등을 이용하여 닦아주십시오.

스마트폰이 뜨거울 때

스마트폰을 사용할 때는 많은 전류가 필요하므로 통화 시 열이 발생하여 스마트폰이 뜨거워질 수 있습니다. 또한 스마트폰을 오랫동안 사용(통화/인터넷/게임 등)할 때 많은 열이 날 수 있으나 제품의 수명과 성능에는 영향이 없으므로 안심하고 사용하십시오.

배터리 사용 시간이 사용 설명서와 다를 때

처음 구매했을 때에 비해 배터리의 사용 시간이 반 정도로 줄었으면 새 배터리를 구매하십시오. 배터리는 소모품이므로 충전과 방전을 반복하면 사용 시간이 조금씩 단축됩니다. 또 배터리에는 재활용할 수 있는 금속이 사용되므로 수명이 다 된 배터리는 반드시 분리수거하십시오.

통화/인터넷 접속이 자주 끊어질 때

지역이나 통화 연결 순간 전파가 불안정하거나 약한 상태, 또는 이동통신 사용량이 많을 때 폭주 현상으로 인해 통화 중 연결이 끊어지거나 통화 연결이 잘 되지 않을 수 있습니다. 이때는 다시 통화 연결을 시도하거나 장소를 이동하여 통화 연결을 시도하십시오. 무선 인터넷 역시 무선 통신의 특성상 수신이 지연되거나 수신이 되지 않을 수 있으니 다른 장소로 이동하여 다시 연결을 시도하거나 114 발신 등을 통해 위치를 등록한 뒤 연결을 시도하십시오. 무선 인터넷을 사용할 때 이동을 하게 되면 간혹 서비스가 중단되거나 연결되지 않을 수도 있습니다.

카메라 사용 방법이 사용 설명서와 다른 부분이 있을 때

카메라의 화질은 주변 환경 및 촬영 기법에 따라 다르게 촬영될 수 있습니다. 어두운 곳에서 바로 사진을 촬영할 때는 촬영 대상이 잠시 선명하게 보이지 않을 수가 있습니다. 이는 카메라의 센서가 노출을 자동으로 조절하는데 다소 시간이 필요하기 때문입니다. 어두운 곳에서 카메라를 켜 뒤 약 3~5초 정도 뒤에 카메라가 완전히 어둠에 적응하고 난 다음에 밝기를 최대한 밝게 조정하여 찍으면 어두운 곳에서도 사진을 찍을 수 있습니다. 외부 또는 다른 휴대전화에서 전송한 사진이나 동영상 파일은 사용하는 모델에 따라 사용 환경이 달라 사용자의 스마트폰에서 확인 및 재생이 되지 않을 수 있습니다.

같은 콘텐츠인데 음량 크기가 다를 때

MP3 파일 등은 스마트폰의 특성, 설계 규격 및 사업자의 요구에 따라 최적화되어 있습니다. 따라서 같은 콘텐츠라도 다른 제조 회사 및 팬택의 다른 모델과 음량, 음색 등에 차이가 있을 수 있습니다.

여러 개의 음원을 재생하면 음원이 잘리는 것 같을 때

스마트폰에서 여러 가지 음원을 재생해야 할 때 음원에 따라 동시에 재생될 수도 있고, 이전에 발생된 음원은 다음 발생된 음원의 우선순위에 따른 재생을 위하여 재생 도중 정지될 수도 있습니다. 이는 스마트폰의 고장이 아니며 다음 음원의 중요도 및 특성에 따라 재생시켜 주는 동작이니 안심하고 사용하십시오.

소비자 안내 사항 확인하기

제품 등록 안내

- 1 SKY 홈페이지(www.isky.co.kr)에 접속하십시오.
- 2 화면 상단의 **회원가입**을 클릭하십시오.
- 3 회원 가입 중에 제품 등록을 진행하십시오.

☞ 참고

- SKY 홈페이지에서 사용할 수 있는 200 P를 제공합니다.(모바일 콘텐츠, 사진 인화, 액세서리 구매 등에 사용할 수 있음)
- 모델별 소프트웨어를 다운로드하여 사용할 수 있습니다.
- 뉴스레터를 통해 SKY의 최신 소식(이벤트, SKY 리더) 및 신상품 정보를 얻을 수 있습니다.

폐 스마트폰 및 폐 배터리 처리 안내

수거된 폐 스마트폰 및 폐 배터리는 다시 자원으로 활용되고 잔재물은 친환경적으로 처리됩니다.

2005년부터 스마트폰 생산자책임재활용제도 실시

2005년부터 팬택에서는 사용자가 사용하다 버리는 폐 스마트폰 및 폐 배터리를 친환경적으로 처리합니다.

폐 스마트폰 및 폐 배터리의 올바른 분리 배출 방법

가까운 서비스 센터 또는 지정점으로 가져오십시오.

SK텔레콤 고객 문의처 안내

신규 가입, 변경, 해지, 요금, 기타 각종 부가 서비스는 SK텔레콤 고객 센터로 문의하십시오.

고객 센터

- 유선 전화에서 국번없이 1599-0011(유료)
- 스마트폰에서 114(무료)

국제 로밍

153-112(무료)

T map 내비게이션

- 1600-5110(유료)
- 스마트폰에서 15201(무료)

인터넷

www.tworld.co.kr

미납 관리 센터

1599-0500(유료)

SKY 고객센터

고객 상담 센터 전화 연결

(지역에 관계 없이) 1588-9111

(상담 가능 시간) 월~금요일: 9:00~18:00, 토요일: 9:00~13:00

SKY 서비스

SKY 서비스 홈페이지(www.skyservice.co.kr)에 접속하여 이용할 수 있습니다.

모바일 SKY 서비스

모바일 SKY 서비스 홈페이지(m.skyservice.co.kr)에 접속하여 이용할 수 있습니다.

서비스 센터 찾기

고객 상담 센터 또는 SKY 서비스, 모바일 SKY 서비스에서 가까운 서비스 센터의 전화번호 및 위치 정보를 확인할 수 있습니다. 서비스 센터의 위치는 서비스 제공 사정에 따라 변동될 수 있습니다.

참고

SKY 서비스 또는 모바일 SKY 서비스에 접속하여 **서비스센터 찾기**를 클릭하십시오. 서비스 센터를 검색한 뒤 원하는 검색 결과를 클릭하면 Google 지도에서 해당 위치를 확인할 수 있습니다.